

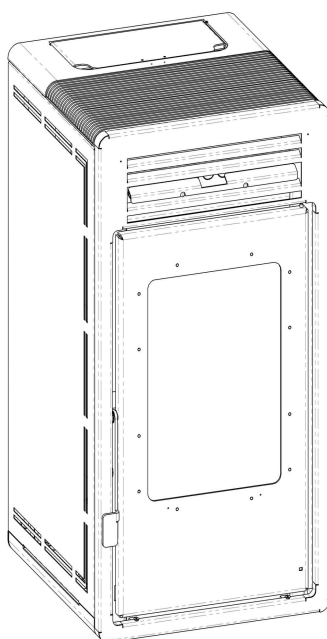

FUOCOVIVO

ESTUFAS DE PELLET, LEÑA & CHIMENEAS



MANUAL DE USUARIO

ESTUFA DE PELLET MODELO ETNA 11kW

NOTA:

POR FAVOR GUARDE ESTAS INSTRUCCIONES COMO FUTURA REFERENCIA. POR FAVOR LEA POR COMPLETO ESTE MANUAL ANTES DE LA INSTALACIÓN Y USO DE ESTE PRODUCTO. EL INCUMPLIMIENTO DE ESTAS INSTRUCCIONES PODRÍA PROVOCAR DAÑOS MATERIALES, ASÍ COMO LESIONES CORPORALES DE GRAVEDAD IRREVERSIBLES.

INDICE

1	INTRODUCCIÓN.....	3
1.1	Uso del Manual:.....	3
1.2	Normativa aplicada:.....	4
1.3	Embalaje.....	4
1.4	Características del Producto:.....	5
2	INFORMACIÓN DE SEGURIDAD.....	5
2.1	Normas de Seguridad:.....	5
2.2	Recomendaciones a Seguir.....	6
3	INSTALACIÓN.....	8
3.1	Distancias de seguridad:.....	8
3.2	Salida y Conducto de Humos.....	9
3.3	Tubo de entrada de aire comburente.....	10
3.4	Sistema de salida de humos: Requisitos para su instalación.....	11
3.5	Tipo de instalaciones permitidas en garantía.....	13
3.5.1	Instalación vertical: Salida de humos interior.....	13
3.5.2	Instalación Vertical: Salida de Humos Exterior:.....	15
3.5.3	Instalación Vertical: Salida de Humos Exterior - tubo interior.....	16
3.6	Calidad del Pellet:.....	17
3.7	La combustión:.....	17
3.8	Puesta en Marcha:.....	19
3.9	Primer Encendido.....	20
4	INSTRUCCIONES DE USO:.....	20
4.1	Conexiones eléctricas de la placa base o tarjeta electrónica.....	20
4.2	Teclado de control: uso y funciones (pantalla CP110 - CP115 Touch- CP110 Touch)...	22
4.3	Menú usuario 1 (pantalla CP110 - CP115 Touch- CP110 Touch).....	24
4.4	Menú usuario 2 (pantalla CP110 - CP115 Touch- CP110 Touch).....	25
4.5	Estados de funcionamiento.....	29
4.6	Alarmas.....	30
4.7	Panel Radio-control (solo para los equipos canalizables).....	32
4.7.1	Menú:.....	34
4.7.1.1	Menú Gestión Combustión:.....	34
4.7.1.2	Menú Gestión Calefacción (habilitada canalización según modelo):.....	35
4.7.1.3	Menú Crono:.....	36
4.7.1.4	Menú Monitor:.....	38
4.7.1.5	Menú Carga:.....	38
4.7.1.6	Menú Ajustes:.....	39



4.7.2	Alarmas:	40
4.7.3	Otros mensajes:.....	41
4.7.4	Nivel de carga de pilas:.....	41
4.8	Dispositivo WI-Fi.	41
5	MANTENIMIENTO Y LIMPIEZA.....	42
5.7	Consulta de las horas de funcionamiento:	42
5.8	Mantenimiento Diario:.....	43
5.9	Mantenimiento Periódico:	44
5.10	Mantenimiento Anual.....	46
5.11	Bloc de mantenimiento:	49
5.12	Bloc de notas:	50
6	INFORMACIÓN GENERAL	51
6.7	Comparativo de consumos	51
6.8	Secciones.....	52
7	GARANTÍA:.....	53
7.7	Introducción:.....	53
7.8	Condiciones de la Garantía:	53
7.2.1	Casuísticas necesarias para la validación de la garantía:	53
7.2.2	Casuísticas que provocarán la invalidación de la garantía:	54
7.9	Elementos Excluidos en la Garantía:	55
7.10	Validación de la Garantía:	55
7.4.1	Conformidad e información adicional:.....	56
7.4.2	Tarjeta de garantía:.....	56
7.11	Exclusión de responsabilidad.....	59
7.12	Servicios adicionales de mantenimiento para productos Grupo Ignica, S.A.:	59
7.4.3	<i>Instalación de la estufa y/o caldera.</i>	59
7.4.4	<i>Puesta en marcha.....</i>	59
7.4.5	<i>Asistencias durante la garantía.</i>	60
7.4.6	<i>Asistencias fuera del periodo de garantía.</i>	60
7.4.7	<i>Mantenimiento periódico.....</i>	60
7.4.8	<i>Ampliación de garantía:</i>	61
7.4.9	<i>Tele-asistencia Remota:</i>	61
7.4.10	<i>Otras consultas:</i>	62



1 INTRODUCCIÓN

Apreciado Cliente:

Ante todo, desde **FUOCO-VIVO** queremos agradecerle la confianza depositada en nosotros al adquirir uno de nuestros productos. Esperamos que su experiencia con nuestro equipo resulte satisfactoria para usted desde el punto de vista **ECOLÓGICO**, del **CONFORT** y del **AHORRO**.

Los aparatos **FUOCO-VIVO** se diseñan, fabrican y distribuyen siguiendo las indicaciones de seguridades europeas y nacionales de referencia.

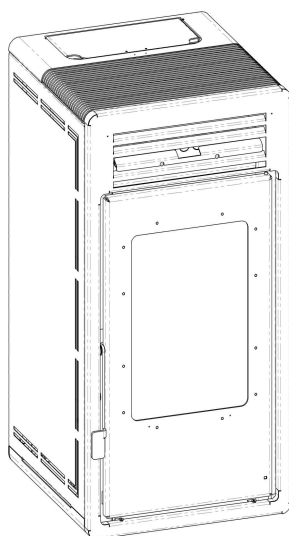

1.1 Uso del Manual:

Recomendamos no utilizar el producto si, una vez leído íntegramente, no se ha comprendido perfectamente el manual de usuario. En caso de necesitar información adicional puede contactar con **GRUPO IGNICA, S.A.** (fabricante de los equipos **FUOCO-VIVO**) o bien con el Servicio Técnico Autorizado más próximo a su domicilio

El objetivo del presente manual es indicar la manera correcta y más fiable para instalar y operar con su equipo **FUOCO-VIVO** así como para establecer los criterios de mantenimiento del mismo.

Recuerde conservar este manual y tenerlo siempre tanto a su disposición como para consulta por parte del servicio técnico. En caso de pérdida o extravío solicite una copia a **FUOCO-VIVO**.

En caso de ceder la estufa a un tercero recuerde adjuntar el manual de usuario.

Las operaciones de **mantenimiento especializado** deberán ser realizadas por personal autorizado.





Las operaciones de instalación han de ser realizadas por el servicio técnico autorizado más próximo pero en ningún caso serán responsabilidad de **GRUPO IGNICA, S.A.**

El uso de la estufa se hará siempre de acuerdo a las normas indicadas en el presente manual y la normativa en materia de seguridad prevista en la legislación específica vigente en el país en donde se instale.



1.2 Normativa aplicada:

- ✓ **Norma UNE-EN 14785/2006:** Aparatos de calefacción doméstica alimentados con pellets de madera
- ✓ **Real Decreto 1027/2007 de 20 Julio (BOE 09-Sept-2013):** Reglamento de instalaciones térmicas en los edificios
- ✓ **Directiva 2006/95/CE:** Material eléctrico destinado a utilizarse dentro de dichos límites de tensión
- ✓ **Directiva 2004/108/CE:** Acercamiento de la legislación de los Estados miembros relativos a la compatibilidad electromagnética
- ✓ **Directiva 89/106/CEE:** Relativa al acercamiento de las disposiciones legislativas reglamentarias y administrativas de los estados miembros respecto a los productos de fabricación
- ✓ **Directiva 85/374/CEE:** Relativa al acercamiento de las disposiciones legislativas, reglamentarias y administrativas de los estados miembros en materia de responsabilidad por daños por productos defectuosos.

LEYENDA	
	Indicación relativa al correcto uso del equipo y la responsabilidad de la persona o personas que operen con él
	¡Atención! Punto de especial relevancia
	Punto de especial relevancia orientado a prevenir y evitar accidentes que pudieran provocar tanto daños personales como materiales
	Advertencia relativa a posibles quemaduras o incendios derivados del mal uso del equipo
	Advertencia relativa a tareas de instalación, limpieza y mantenimiento enfocadas a prolongar la vida de su equipo y aumentar su rendimiento



Recuerde guardar este manual en un lugar en el cual pueda disponer fácilmente de él para futuras consultas. En caso de encontrarse ante cualquier incidencia contacte con GRUPO IGNICA, S.A. en el número 902 090 770 o bien póngase en contacto con su servicio técnico autorizado más cercano.

1.3 Embalaje

Su equipo **FUOCO-VIVO** viene embalado con un "pallet" que facilita su transporte, así como con una caja que lo protege frente a posibles impactos o rozaduras.

Rogamos guarde estos elementos ya que pueden ser necesarios en caso de presentarse alguna incidencia futura.



1.4 Características del Producto:

ETNA 11 kw	
POTENCIA	
Potencia térmica máxima nominal [kW]	9,11
Potencia térmica mínima nominal [kW]	3,5
Potencia térmica máxima [Kw]	11,20
Rendimiento potencia máxima [%]	89,79%
Volumen métrico calefactable [m ³]	210
Presión tiro de la chimenea min [Pa]	12
ELECTRICIDAD	
Voltaje [V]	230
Frecuencia [Hz]	50
Consumo de potencia eléctrica [W]	150 - 300
DIMENSIONES	
Diámetro Salida de humos [mm]	80
Diámetro entrada de aire comburente [mm]	30
Ancho x Alto X Profundidad [mm]	450x880x465
Peso [kg]	90
CONSUMO-AUTONOMÍA	
Consumo de pellet mínimo [kg/h]	0,72
Consumo de pellet máximo [kg/h]	1,92
Capacidad del depósito [kg]	15
Autonomía máx./min a la hora [h]	22/8

2 INFORMACIÓN DE SEGURIDAD

2.1 Normas de Seguridad:

- ✓ Lea éste manual antes de realizar cualquier operación de instalación, uso o mantenimiento de su equipo **FUOCO-VIVO**.
- ✓ Recuerde que para su seguridad y la validación de la garantía, la instalación, puesta en marcha y mantenimientos ajenos al usuario deben ser realizados por un servicio técnico autorizado.
- ✓ Recuerde que la chimenea de expulsión de gases ha de ser registrable.
- ✓ Conecte la estufa a una toma de corriente homologada de 230V y 50Hz.
- ✓ Para realizar cualquier tarea de mantenimiento recuerde que el equipo ha de estar desenchufado y que debe haber pasado el tiempo suficiente como para que se haya enfriado y no exista riesgo de quemaduras mientras se manipula.
- ✓ Queda terminantemente prohibido el uso de cualquier tipo de material inflamable para encender o reavivar su equipo.
- ✓ Se recomienda el uso de pellet de calidad A1 según la norma DIN PLUS-51731. Este punto se desarrolla en el apartado 3.8 del presente manual. El uso de cualquier otro combustible será única y exclusivamente responsabilidad del propietario del equipo.
- ✓ No utilice su equipo para incinerar ningún residuo.
- ✓ No obstruya los conductos de entrada y salida de gases.
- ✓ Bajo ningún motivo utilice su equipo con la puerta frontal abierta o el vidrio rajado o roto.
- ✓ No extraiga ni modifique la rejilla de protección del depósito de combustible.
- ✓ Evite el contacto físico con la estufa cuando ésta se encuentra en funcionamiento. Este



- contacto puede resultar peligroso y causar lesiones de gravedad.
- ✓ Pared lateral: asegure un radio de 100cm de seguridad para cualquier material inflamable cercano a la estufa.
- ✓ Procure limpiar y colocar correctamente el cenicero cada vez que sea retirado.
- ✓ Limpie el conducto y los deflectores de humo correctamente dentro de la cámara de combustión. Esta tarea tendrá que ser realizada por un técnico autorizado dentro del plan de mantenimiento.
- ✓ Evite la formación de humo y combustible sin quemar durante la fase de encendido y el funcionamiento. Si se produce la acumulación de pellet sin quemar en el brasero, apague el equipo, espere a que se enfríe y quítelo manualmente antes del siguiente encendido.
- ✓ Advierta a menores e invitados de los peligros citados anteriormente.
- ✓ Utilice única y exclusivamente recambios originales.
- ✓ Cualquier modificación, uso de recambio no original o manipulación del equipo sin autorización previa por parte de **GRUPO IGNICA, S.A.** pueden suponer un riesgo para los usuarios así como la pérdida de inmediata de la garantía por lo que en ninguno de los casos **GRUPO IGNICA, S.A.** (el fabricante) será responsable de lo que pudiera ocurrir.

2.2 Recomendaciones a Seguir

! ADVERTENCIA: Siga estas instrucciones, de lo contrario puede provocar lesiones en la garantía del producto así como afectar a la vida útil del mismo.

No conecte la estufa a ningún conducto de distribución de ventilación. No queme basura o líquidos inflamables, como gasolina o aceite de motor. La unidad está caliente mientras esté en funcionamiento, por lo tanto no acerque prendas de vestir, muebles o productos inflamables a menos de 1 metro. Mantenga alejados a los niños de la estufa, el contacto puede causar quemaduras en la piel.

COMBUSTIBLE: Esta estufa de pellets está diseñada y aprobada para quemar sólo un combustible de pellets de madera con un máximo de 3% de cenizas. El combustible sucio afectará negativamente al funcionamiento y rendimiento de la unidad y puede anular la garantía. Consulte a su distribuidor para obtener recomendaciones sobre el tipo de combustible. **! ESTA PROHIBIDO EL USO DE LEÑA O EL HUESO DE ACEITUNA.**

HOLLÍN: El funcionamiento de la estufa con insuficiente aire para la combustión dará lugar a la formación de hollín en el cristal, el intercambiador de calor, o en los tubos del sistema de ventilación, además de poder manchar el exterior de la vivienda. Esta es una situación peligrosa y es ineficiente. Verifique con frecuencia su estufa.



LIMPIEZA: Se acumularán pequeñas cantidades de ceniza en el escape. Esto variará debido del nivel de ceniza que tenga el combustible utilizado y el funcionamiento de la estufa. Es aconsejable **inspeccionar y limpiar el conducto de humos semestralmente o cada dos toneladas de pellets.**



CENIZAS: Las cenizas deben ser depositadas en un recipiente de metal. El recipiente cerrado de las cenizas debe estar en un piso no combustible, lejos de cualquier material inflamable a la espera de su eliminación final. Si las cenizas se eliminan mediante enterramiento en el suelo, deben mantenerse en el recipiente hermético hasta que todas las cenizas se hayan enfriado por completo. Otros residuos no deben ser colocados en el mismo recipiente de cenizas.

ELECTRICIDAD: El uso de protección para el cable de alimentación es recomendable. La unidad debe estar conectada a un estándar de 230 voltios y 50 Hz. Evite que el cable eléctrico no queda atrapado bajo el aparato así como que no está en contacto con las superficies calientes o bordes afilados. Si este cable de alimentación resulta dañado, reemplácelo por uno nuevo en su distribuidor más cercano.



CRISTAL: Evite golpear o cerrar de manera violenta la puerta en la que se aloja el cristal. No intente hacer funcionar la estufa con el vidrio roto. La estufa utiliza un cristal vitrocerámico resistente a altas temperaturas. No intente abrir la puerta y limpiar el cristal, mientras que la unidad está en funcionamiento o si el calentador de pellet está caliente. Para limpiar el cristal, utilice un paño de algodón suave y un limpiacristales no abrasivo.

Maneta: recuerde que la estufa dispone de una maneta fría la cual se conecta con el pomo de la puerta para poder abrir la puerta. Al ser independiente no estará caliente cuando quiera disponer de ella.

LÍQUIDOS INFLAMABLES: Nunca use líquidos inflamables, como gasolina, gasoil, carbón, o líquidos similares para iniciar la combustión en la estufa. **Mantenga cualquier producto inflamable lejos de la estufa.**



DETECTOR DE HUMO: Se recomienda la instalación de detectores de humo a la hora de operar con un dispositivo de combustión de pellets.

USO: Debe de asegurarse que el cenicero y la puerta están cerradas para un seguro y correcto funcionamiento de la estufa. Asegúrese también que todas las juntas de la puerta están en buen estado, en caso contrario se sustituirán cuando sea necesario.



MANTENER EL CENICERO LIBRE DE RESTOS DE PELLET. NO ACUMULAR PELLET O RESIDUOS DE PELLET DENTRO DEL CENICERO, en caso contrario podría ser causa de incendio dentro del quemador.



3 INSTALACIÓN

LOS PRODUCTOS FUOCO VIVO DEBEN SER **INSTALADOS SEGUN EL REGLAMENTO DE**



INSTALACIONES TERMICAS EN EDIFICIOS (RITE), ESPECIFICADO EN EL REAL DECRETO 1027/2007 (Art. 2 Y 3), Y DE ACUERDO CON ESTA NORMATIVA, LA INSTALACION DEBE SER LLEVADA A CABO POR UN PROFESIONAL AUTORIZADO.

No cumplir los reglamentos o las instrucciones detalladas prescritas para la instalación puede dar como resultado riesgo de incendio, peligro para la salud y/o un mal rendimiento del hogar. El fabricante del aparato no se hace responsable por los daños producidos por una mala instalación tanto a terceros como en las piezas del producto.



Asegúrese de mantener la integridad estructural de su hogar cuando se pasa un conducto a través de paredes, techos o tejados. Se recomienda que la unidad esté asegurada en su posición a fin de evitar cualquier desplazamiento.

La garantía del producto será visada por el servicio técnico oficial de Grupo Ignica, S.A.. La no correcta instalación del producto puede provocar la invalidez de su garantía, por lo que se recomienda seguir detalladamente el presente manual referido a la instalación.





Es necesario que el aparato pase una vez al año la pertinente inspección de limpieza y mantenimiento. Este mantenimiento debe ser realizado por personal autorizado. Póngase en contacto con su distribuidor local para ello. Use siempre repuestos oficiales para el mantenimiento de su estufa.

El cajón de cenizas y el funcionamiento de su estufa determinarán directamente la frecuencia de limpieza. El uso de combustibles de altos residuos de ceniza puede dar como resultado una mayor frecuencia de limpieza. Un combustible bajo residuos de cenizas puede permitir intervalos más largos de limpieza.

3.1 Distancias de seguridad:

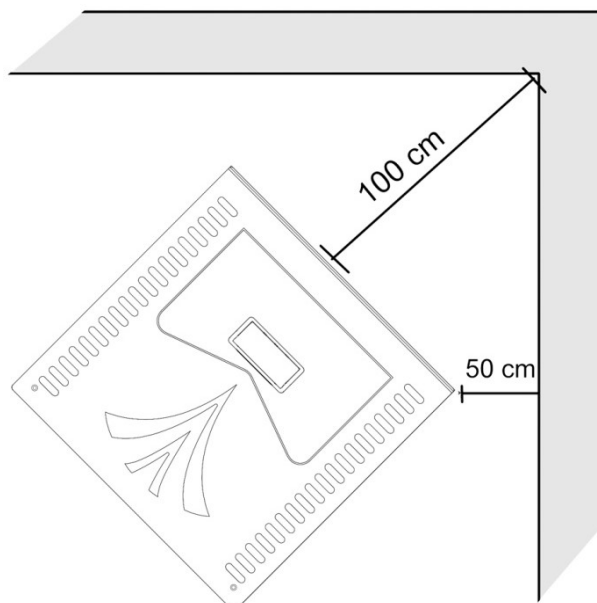
Para la instalación hay que tener en cuenta los espacios necesarios entre el aparato y los elementos adyacentes para garantizar la seguridad de los mismos. Los requisitos son los siguientes:



- ✓ Pared trasera: Asegúrese que esta pared está fabricada completamente de ladrillo, termo-arcilla o cualquier otro material apto para altas temperaturas. En tal caso siempre deje una distancia mínima tal y como muestra la ilustración. En su defecto, si la pared fuera de materiales combustibles, deberá dejar una distancia de 100cm a la parte trasera de la estufa o añadir aislamientos de lana de roca o cualquier otro material adecuado para tales efectos. Consulte con su distribuidor de la zona para la correcta utilización e instalación de los mismos.
- 
- ✓ Pared lateral: asegure un radio de 100cm de seguridad para cualquier material inflamable cercano a la estufa.
 - ✓ Parte inferior / suelo: Asegúrese que sea apto para soportar el peso de la estufa, además de que esté nivelado. En caso contrario provocará desnivel visible en la parte superior del producto. En caso de estar compuesto por materiales inflamables, añada una plancha y/o revestimiento para evitar el traspaso de calor del aparato al suelo. Altamente recomendable para suelos de madera.



Con respecto al emplazamiento, **asegúrese que el ambiente tiene una correcta ventilación**. Una falta de aire renovado puede causar una mala combustión y por ello, insuficiencia en la evacuación de humos (tiro de la estufa), incluso provocando revocos en el lugar de la instalación. Para evitarlo se recomienda incorporar una abertura de aire la cual puede conectarse a la habitación contigua la cual esté dotada de renovación de aire o directamente lo obtenga del exterior. En caso de que el lugar de instalación esté comunicado con el exterior, se recomienda la instalación de una rejilla graduable la cual se pueda cerrar en paros estacionales o periodos de no uso de la estufa. La dimensión mínima de la entrada tendrá una superficie de 200 cm², con esto se garantizará el suministro de aire fresco para la combustión y estancia donde esté instalado el aparato.

3.2 Salida y Conducto de Humos

Asegúrese que el conducto de humos cumpla con los siguientes requisitos:

- ✓ El conducto de humos debe estar garantizado contra choques térmicos superiores a temperaturas alrededor de **400 °C**.
- ✓ El conducto debe tener una dimensión adecuada al diámetro de la salida de humos de la estufa (**77 mm**).
- ✓ La distancia de seguridad mínima debe de ser de **15 cm**, de separación respecto a posibles elementos ó materiales combustibles (vigas, mampostería, acabados de madera y/o techos) a lo largo de todo el recorrido del conducto. En el caso de utilización de conductos de humos con doble aislamiento, esta distancia puede reducirse (según homologación del fabricante de fumistería).
- ✓ Verifique antes de concluir la instalación que en todo su recorrido, el interior del conducto original esté limpio de hollín y otros residuos.
- ✓ El aparato debe instalarse con su **conducto propio de evacuación de humos**. No se permiten instalaciones con conducto de humos compartidos.
- ✓ El conducto debe de estar aislado térmicamente. Un conducto en el cual las paredes internas estén frías dificulta la evacuación de humos y puede provocar condensaciones, por ello se aconseja que el conducto de humos o estufa vaya dentro de la casa, para evitar choques térmicos en frío.
- ✓ Los conductos de humos deben de ser **estancos al agua**. Los conductos deben tener una **sección normal y constante** sobre todo su desarrollo. Un conducto demasiado ancho tiene el riesgo de tener un tiro térmico nulo.



- ✓ Debe sobrepasar en 100 cm. la altura del techo de la casa o de toda construcción situada a menos de 8 metros.

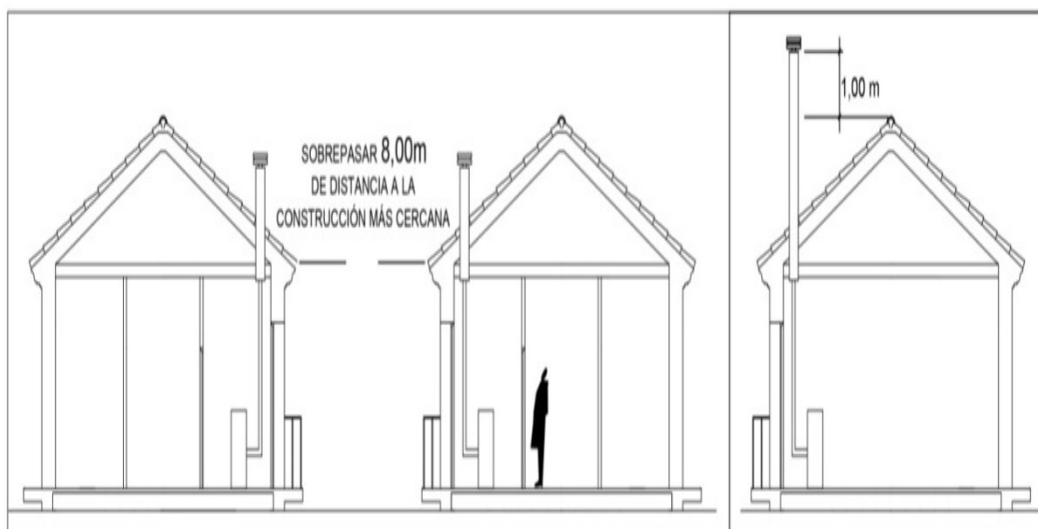

- ✓ En los casos de terrazas o tejados en los que la pendiente sea inferior a 15°, el tronco debe al menos ser igual a 1,20 m. El sombrero no deberá frenar el tiro. Si la estufa tiene tendencia a revocos a causa de su situación con obstáculos vecinos, será necesario instalar un sistema que evite el revoco de los humos eficaz o bien remodelar la estufa.
- ✓ Para evitar revocos y tiros inadecuados, **se prohíbe el uso de reducciones o ampliaciones del diámetro del conducto de humo**, especialmente cuanto más cerca se encuentre del collarín de salida de humos del aparato. Por el mismo, motivo evite codos de 90 grados a los largo de todo el conducto de humos.

SOMBRETERE

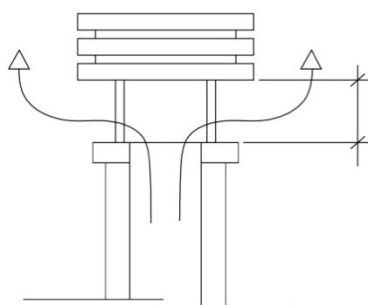

MISMA LONGITUD QUE ALTURA

3.3 Tubo de entrada de aire comburente

Se encuentra situado en la parte posterior de la estufa en la parte inferior izquierda del aparato. Tiene un diámetro de 30 mm.



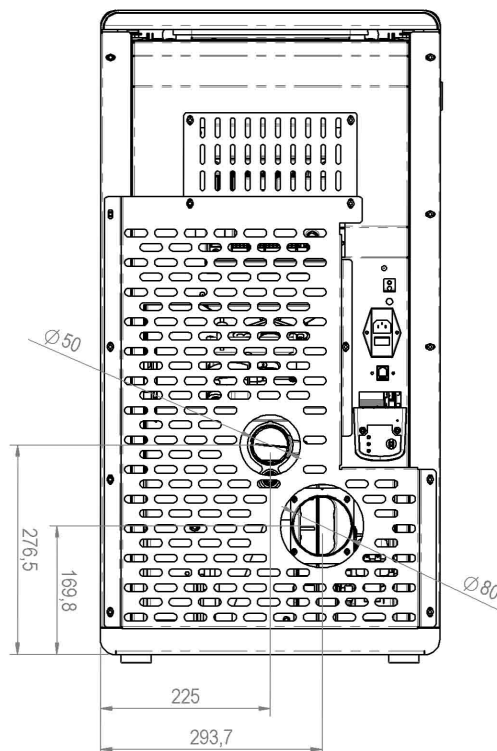

NOTA: no introduzca bajo ningún concepto cualquier objeto dentro de estos conductos.

La entrada de aire para el exterior es necesaria para el buen uso del aparato. Considere que la entrada de aire favorecerá la combustión, y que una entrada de aire limitada empobrecerá el rendimiento y empeorará la combustión y en consecuencia una mayor salida de humo.

3.4 Sistema de salida de humos: Requisitos para su instalación

Para una correcta terminación de salida de humos **evaluar cuidadosamente las condiciones externas**, especialmente corrientes de viento que pueda haber habitualmente en su zona de residencia. Además tenga en cuenta los olores, gases y cenizas, además de la estética, y los vientos predominantes, las distancias de las entradas de aire y combustible, la localización de las estructuras adyacentes y demás factores que pudieran afectar a la evacuación de los humos de su equipo.



ADVERTENCIA: Acción del viento contra remates de cubierta de las chimeneas.

En los remates de cubierta de las chimeneas se deberá tener en cuenta el efecto del viento el cual puede provocar un revoco importante de los gases de la combustión. Este hecho hará activar los sistemas de seguridad disponibles en el aparato (presostato de aire) mediante una alarma de seguridad que interrumpirá la habitual carga de combustible e indicará un mensaje en la pantalla de control **“Alarma presostato”**.

Para evitar las continuas activaciones de los sensores de seguridad provocadas por dicha acción del viento se recomienda instalar los terminales de conductos de chimenea según como se indica en los gráficos que a continuación se exponen:



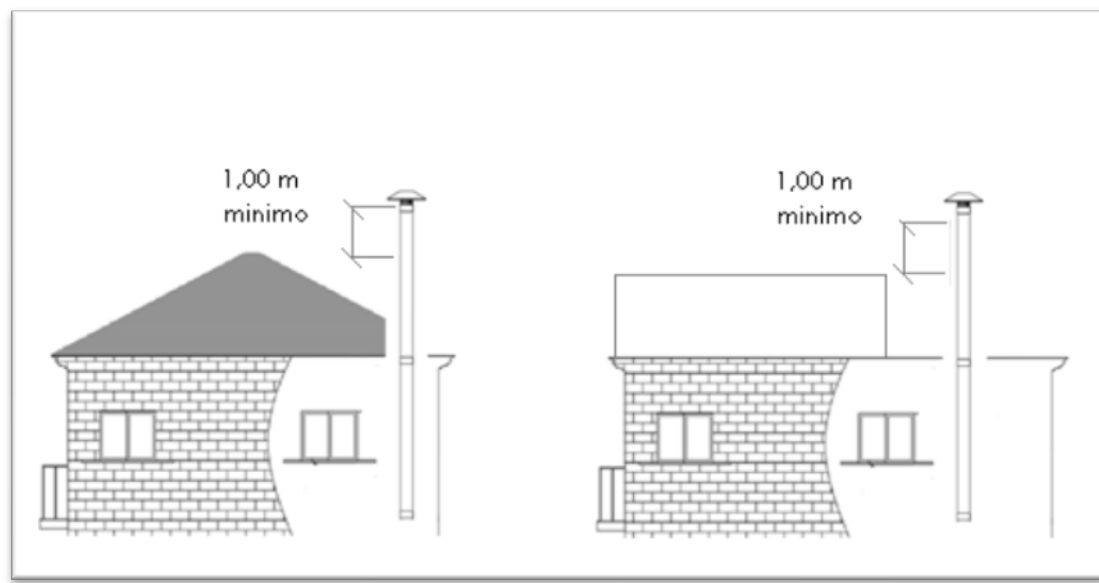

Fig. 1 Altura correcta terminales de chimenea con cubierta en pendiente y plana

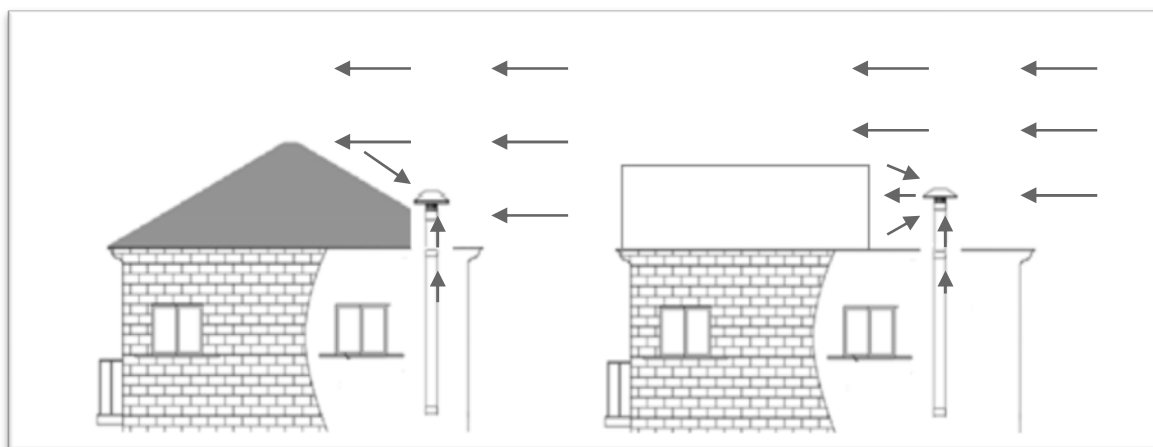
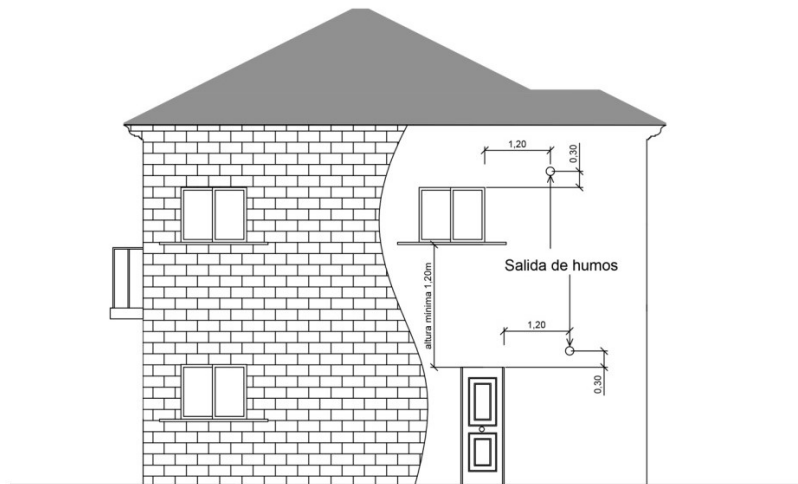

Fig. 2 Altura incorrecta terminales de chimenea con cubierta en pendiente y plana

Además tenga en cuenta lo siguiente:

- ✓ La salida de humos debe estar siempre en una posición más elevada que la entrada de aire para la combustión.
- ✓ No haga la instalación en ningún lugar cerrado o semicerrado, (es decir, cobertizos, garaje, áticos, etc) o cualquier otro lugar que se puede acumular una concentración de vapores.
- ✓ **La superficie del tubo de salida de humos puede calentarse lo suficiente como para causar quemaduras** si es tocada por niños. Pueden ser necesarios determinados sistemas de protección o dispositivos de seguridad que eviten el contacto directo. El tipo de instalación debe ser considerado antes de determinar la ubicación exacta de la instalación, especialmente en relación a las puertas, ventanas, huecos, etc.





La salida de humos debe ser conforme a la reglamentación en vigor.

El conducto debe reunir los siguientes requisitos

- ✓ Debe estar en perfecto estado
- ✓ Debe permitir un tiro suficiente. Debe ser compatible con su utilización, en caso contrario será necesario proceder al entubamiento del conducto.
- ✓ Debe de estar limpio, en caso contrario deberá efectuarse una limpieza por medio de un cepillo metálico para eliminar los depósitos de hollines y despegar los alquitranes.
- ✓ Debe estar aislado térmicamente. Un conducto en el cual las paredes internas estén frías hace imposible un tiro suficiente, provocando condensaciones.
- ✓ Deben de ser estancos al agua.
- ✓ Deben tener una sección normal y constante sobre todo su desarrollo. Un conducto demasiado ancho tiene el riesgo de tener un tiro térmico nulo.
- ✓ Un conducto únicamente puede ser conectado a un aparato.
- ✓ El sombrerete no deberá frenar el tiro. Si la chimenea tiene tendencia a revocos a causa de su situación con obstáculos vecinos, será necesario instalar un elemento que los evite de manera eficaz o bien remodelar la chimenea. Si la depresión de la chimenea excede de los 20 Pa, será necesario instalar un moderador de tiro eficaz en el conducto de unión. Este moderador deberá estar visible y accesible.
- ✓ El conducto de chimenea no se apoyará sobre el aparato.
- ✓ Debe estar alejado de todo material inflamable.
- ✓ Debe permitir una limpieza mecánica.

3.5 Tipo de instalaciones permitidas en garantía.



ADVERTENCIA: sólo las instalaciones descritas en este manual, estarán contempladas dentro la garantía. Aquellas instalaciones que no cumplan la normativa a tales efectos, invalidarán de forma inmediata e indefinida la garantía legal del producto.

3.5.1 Instalación vertical: Salida de humos interior.

- ✓ Elegir la ubicación de la estufa de pellets, (véase en el apartado 3.1: "Distancias de seguridad").
- ✓ Instalar "opcionalmente" una **plataforma resistente a altas temperaturas** (véase el apartado 3.1: "Distancias de seguridad" punto tercero).
- ✓ Coloque la estufa de pellets en la plataforma y procure que el tubo de salida de humos tenga un mínimo de 15cm a cualquier punto de la pared.



- ✓ Instale un manguito de separación (opcional).
- ✓ Instale un codo en forma de "T" de registro con boca para limpieza, en el tubo de salida de humos que sobre sale de la estufa por la parte trasera.
- ✓ Instale el conducto de evacuación de tanta longitud hasta que alcance la cubierta de la vivienda. Realice el agarre de los conductos mediante abrazaderas de alicatar.
- ✓ Asegure todas las conexiones de tubos. Sellar las conexiones de salida de humos con un sellador de silicona de alta temperatura.
- ✓ Instalar el tubo de admisión opcional del aire de combustión.
- ✓ Instale y asegúrese que el sombrerete de humos tiene una distancia mínima de un metro a la vertical de la base de la chimenea. Por seguridad, se recomienda usar **sombrerete antirretornos** para mejorar la extracción del humo al exterior, evitando posibles revocos por corrientes de aires no controladas.

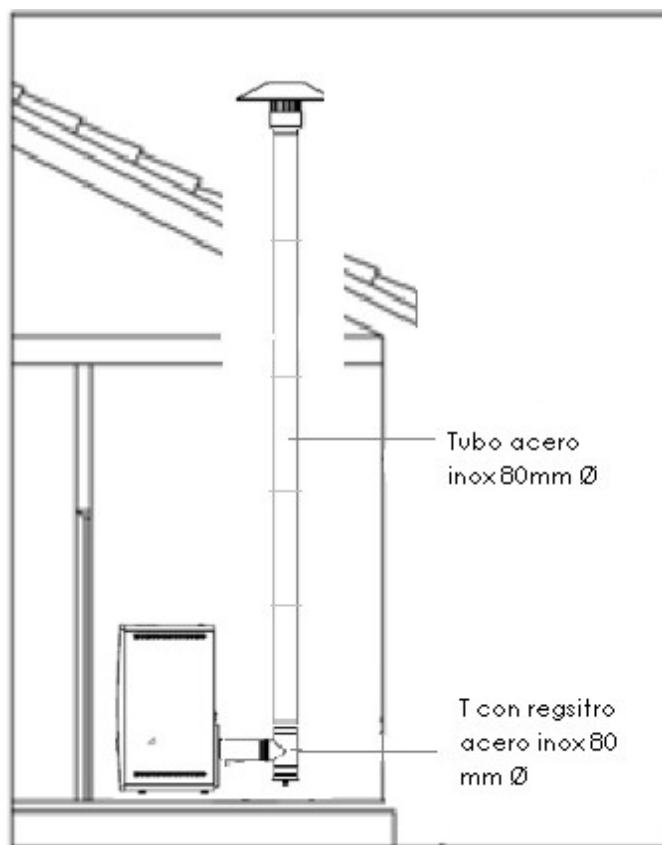

ADVERTENCIA: Los tramos de tubos exterior, deberán ser de doble-pared para conseguir un aislamiento del humo caliente con respecto a la temperatura exterior, evitando el choque térmico así como posibles condensaciones y defecto de tiro.



3.5.2 Instalación Vertical: Salida de Humos Exterior:

Una vez ejecutados los pasos 1 a 5 del apartado anterior:

- ✓ Localice el centro del tubo de salida de humos, en la parte posterior de la unidad. Busque la línea hasta la pared y en el centro con la misma medida que tiene la salida de humos del aparato, abra un agujero del mismo diámetro en la pared.
- ✓ Instale el dedal en la pared. Siga las instrucciones de este producto.
- ✓ Instalar desde la salida de humos del aparato hasta el dedal el tubo de salida de gases de la combustión. Recuerde, respete al menos 15cm al punto más cercano desde el tubo a cualquier objeto que pudiera haber en su recorrido.
- ✓ Asegure todas las conexiones en los tubos y juntas al menos con 3 tornillos. Sellar las conexiones de tubos y adaptadores con un sellador de silicona de alta temperatura.
- ✓ Instale una T con puerta de limpieza en el extremo del tubo de salida de humos. Asegúrese de añadir soportes al tubo 150cm para mantener una firmeza adecuada.
- ✓ Extender el tubo de salida de humos a través del tejado y asegurar que sobresale por encima del techo al menos en un metro.

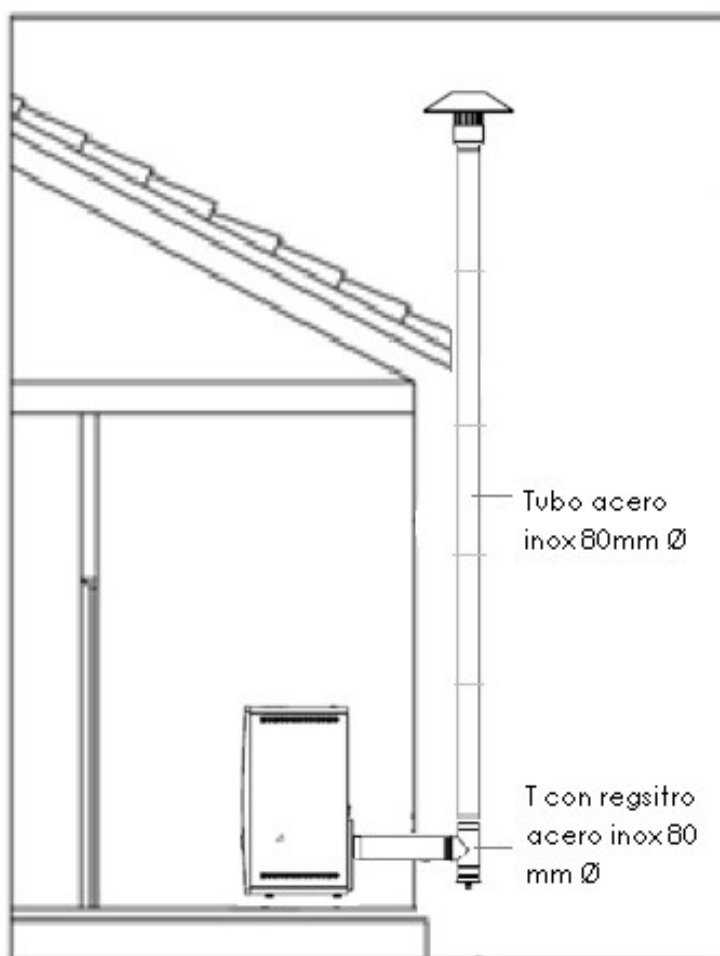

ADVERTENCIA: Los tramos de tubos exterior, deberán ser de doble-pared para conseguir un aislamiento del humo caliente con respecto a la temperatura exterior, evitando el choque térmico así como posibles condensaciones y defecto de



tiro.

3.5.3 Instalación Vertical: Salida de Humos Exterior - tubo interior.

- ✓ Instale un manguito de separación (opcional).
- ✓ Instale un codo en forma de "T" de registro con boca para limpieza, en el tubo de salida de humos que sobre sale de la estufa por la parte trasera.
- ✓ Instale el conducto de evacuación con tanta longitud como para conseguir un tiro natural suficiente (mínimo recomendado 2m).
- ✓ Instale un codo de 90° (se recomienda dos codos de 45°).
- ✓ Localice el centro del codo. Busque la línea hasta la pared y en el centro con la misma medida que tiene el conducto, abra un agujero del mismo diámetro en la pared.
- ✓ Instale un conducto horizontal (codo 90°) o diagonal (codo 45°), de longitud máxima de hasta 1m hasta salida al exterior (fachada).
- ✓ Instale un codo en forma de "T" de registro con boca para limpieza, en el tubo de salida de humos que sobre sale a la fachada.
- ✓ Instale el conducto de evacuación de tanta longitud hasta que alcance la cubierta de la vivienda. Realice el agarre de los conductos mediante abrazaderas de alicatar.
- ✓ Asegure todas las conexiones en los tubos y juntas al menos con 3 tornillos. Sellar las conexiones de tubos y adaptadores con un sellador de silicona de alta temperatura.
- ✓ Extender el tubo de salida de humos a través del tejado y asegurar que sobresale por encima del techo al menos en un metro.

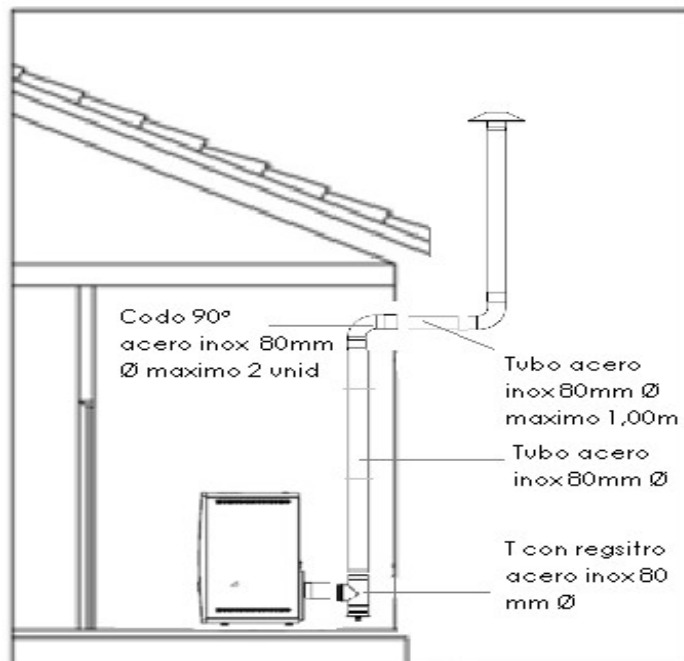

ADVERTENCIA: Los tramos de tubos exterior, deberán ser de doble-pared para conseguir un aislamiento del humo caliente con respecto a la temperatura



exterior, evitando el choque térmico así como posibles condensaciones y defecto de tiro.

3.6 **Calidad del Pellet:**

! Su estufa de pellets se ha diseñado para quemar únicamente pellets de madera. No use ningún otro tipo de combustible, ya que **INVALIDARÁ LA GARANTÍA**.

El rendimiento de su estufa se ve muy afectado por el tipo y la calidad del pellet de madera utilizados, de manera que podrá afectar a la producción de calor que emita la estufa al ambiente. La norma europea **DIN PLUS-51731** relativa al pellet de biomasa, ha establecido los parámetros por los que los fabricantes de pellets de madera han de regirse para su producción. Se recomienda el uso de pellets que cumplan o superen estas normas. El combustible sucio afecta negativamente al funcionamiento y rendimiento del aparato e invalida la garantía.

El proveedor de la estufa, **GRUPO IGNICA, S.A.** (en adelante el fabricante) en este caso, no tiene control sobre la calidad de los pellets que se utilizan, por lo que no asume ninguna responsabilidad por su elección de pellets de madera. **El lugar donde se almacene el pellet debe de estar como mínimo a un metro de distancia de la estufa.**

5 puntos a tener en cuenta para encontrar un pellet de buena calidad:

- ✓ Un buen pellet es brillante, con una superficie lisa, longitud uniforme y no debe tener polvo.
- ✓ **Debe tener un color uniforme, si poseyera colores extraños, delataría la presencia de cuerpos extraños, como papel, tierra, plástico u otros materiales no derivados de la madera.**
- ✓ Su estructura debe ser compacta, sin grietas ni cortes profundos, al tocarlo, no debe desmoronarse.
- ✓ La densidad del pellet ha de ser superior a la del agua, una buena manera de comprobarlo es sumergir una porción de pellet en agua, si esta tiene la densidad adecuada se hundirá.
- ✓ También hay que tener en cuenta que si pasados unos cinco minutos de su inmersión sigue hundido y de forma compacta, significa que posee aglutinantes o colas artificiales provocando una mala combustión y un exceso de humos.

3.7 **La combustión:**

La **combustión** es una reacción química de oxidación, en la cual generalmente se desprende una gran cantidad de energía en forma de calor y luz, manifestándose visualmente gracias al fuego, u otros.

En toda combustión existe un elemento que arde (combustible) otro que produce la combustión (comburente), generalmente el oxígeno en forma de O₂ gaseoso. Para que la reacción entre ambos se lleve a cabo debe existir un tercer elemento que habitualmente será una fuente de calor (resistencia eléctrica encendido).

Debe existir una cantidad proporcional y adecuada entre el combustible y el comburente para conseguir una correcta combustión. A continuación se muestran unos gráficos con los tipos de combustión:



Combustión incompleta:



Combustión con EXCESO DE AIRE, llama con mucho aire provocando la salida de pellet incandescente por el brasero. La llama presenta una forma en pico tipo "SOPLETE" reduciendo su tamaño de forma progresiva y de un color amarillo intenso. Generalmente la llama se apagará automáticamente sin la interacción en el panel de control y se activará una alarma de seguridad (apagado de llama) trascurrido un tiempo determinado. El quemador estará completamente vacío de pellet una vez este el aparato en "OFF". Se deberá normalizar el ajuste de aire reduciendo la cantidad aportada de este. Si esto no fuese suficiente también se optará por el ajuste en aumento de la cantidad aportada de combustible.



Combustión con DEFECTO DE AIRE, llama "blanda" (lo contrario al anterior gráfico) provocando un exceso de pellet no quemado en el brasero. La llama presenta una forma y color como en la estufa de leña (una gran llama sin forma definida y color naranja/negro). Generalmente la llama tardará más tiempo en apagarse y de ello dependerá de la cantidad de combustible que contenga el brasero.



ADVERTENCIA. Para este caso se recomienda apagar inmediatamente el aparato mediante la interacción con el panel de control pulsando el botón "OFF".

El quemador estará completamente lleno de pellet sin quemar una vez este el aparato en "OFF". Se deberá normalizar el ajuste de aire aumentando la cantidad aportada de este. Si esto no fuese suficiente también se optará por el ajuste en disminución de la cantidad aportada de combustible.





Combustión completa:



Combustión CORRECTA, llama viva con mínima cantidad de pellet en el brasero. La llama presenta una forma uniforme y un color amarillo/blanco. Combustión óptima, no necesita ajuste alguno. En la imagen se muestra una llama producida por la estufa a potencia de funcionamiento programada en el valor máximo 5.



3.8 Puesta en Marcha:

Le recordamos que es necesario que antes de encender por primera vez su equipo, el servicio técnico autorizado más cercano realice una puesta en marcha de su equipo. Para realizar esta puesta en marcha existen distintas formas de contacto:

- ✓ Email: puetasenmarcha@grupoignica.com
- ✓ Teléfono GRUPO IGNICA, S.A.: 958 79 74 70
- ✓ Telefónica Vía SAT: contactando con servicio técnico autorizado más cercano

Recuerde que para efectuar esta puesta en marcha dispone de un plazo de 30 días desde la fecha de compra de su equipo y que estas puestas en marcha serán ordenadas en función de la fecha de recepción de la solicitud.

Al efectuar la puesta en marcha se procederá a validar la garantía de su equipo, por lo que le rogamos encarecidamente que dicha puesta en marcha se efectúe en un plazo inferior a 30 días desde la adquisición del equipo, en caso contrario cualquier defecto en su equipo no será cubierto por esta garantía.



3.9 Primer Encendido

Algunos olores pueden ser emitidos durante las primeras horas de la quema durante el primer encendido. Estos olores son normales y no son dañinos. Sin embargo, se recomienda una mayor ventilación en la habitación hasta la desaparición total de los mismos. La estufa alcanzará temperaturas altas durante su funcionamiento. Mantenga a los niños, la ropa y los muebles de cocina alejados de todas las superficies de la misma.

ADVERTENCIA: El contacto directo con la estufa DURANTE LA OPERACION puede causar quemaduras de piel. Para evitar la posibilidad de entrada de humo y/o chispas a la sala siempre mantenga la cámara de combustión con las puertas cerradas cuando la estufa esté en funcionamiento.

Por favor, conecte la estufa a la alimentación de corriente y rellene con combustible PELLET el depósito del aparato ubicado en la parte superior abriendo la tapa para ello.

4 INSTRUCCIONES DE USO:

4.1 Conexiones eléctricas de la placa base o tarjeta electrónica

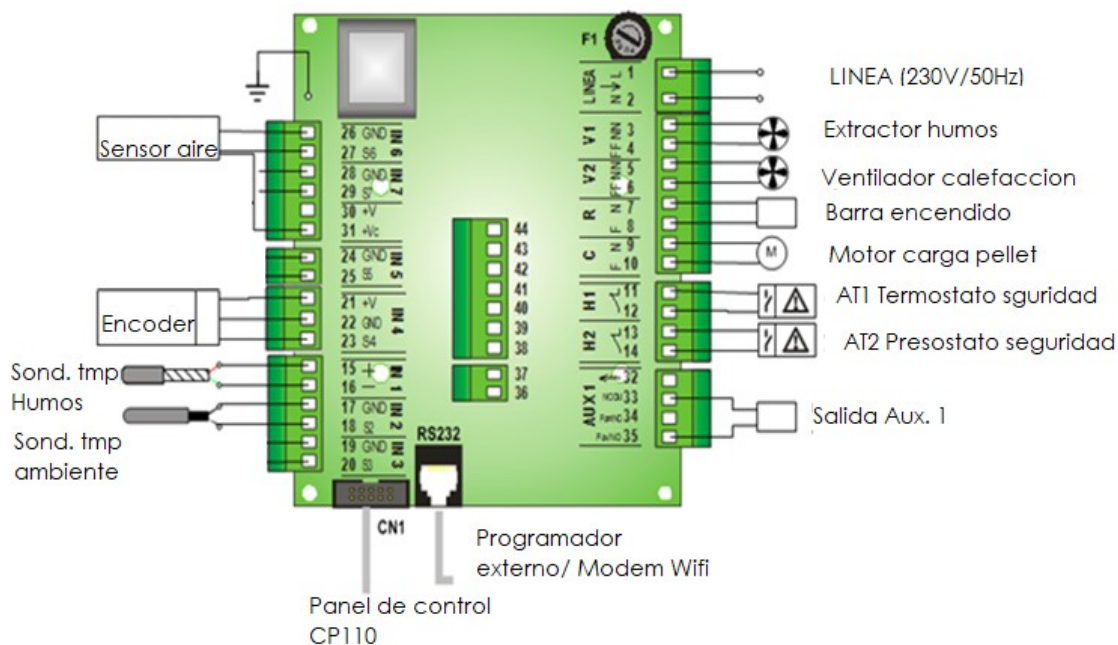

PIN		Función	Características
1	L	Alimentazione di rete	230 Vac \pm 10% 50/60 Hz F1 = Fusible T5,0 A
2	N		
3	NN	VentiladorCombustión	Regulación Triac 0,9 A max
4	FF		
5	NN	VentiladorCalefacción	Regulación Triac 0,9 A max
6	FF		

7	N	Salida R configurable (parámetro de configuración: P52)	Regulación Triac 1,6 A max
8	F		
9	N	MotorSinfín Pellets	Regulación Triac 0,9 A max
10	L		
11		Termostato SeguridadEntrada AT1	Contacto ON/OFF Normalmente Cerrado
12			Cortocircuitar si no se utiliza
13		Presostato SeguridadEntrada AT2	Contacto ON/OFF Normalmente Cerrado
14			Cortocircuitar si no se utiliza
15	Rosso+	Sonda Humos	Termopar K: 500 o 1200 °C Max
16	Verde —		
17		Sonda Ambiente Local	NTC 10K @25 °C: 120 °C Max
18			
19		Sonda Ambiente Remota	NTC 10K @25 °C: 120 °C Max
20			
21	+5V	Sensore Encóder (ver parámetro A57)	Señal TTL 0 / 5 V
22	GND		
23	SEG		
24		Entrada IN5 configurable (parámetro de configuración: P70)	Contacto ON/OFF
25			
26	GND	ReguladorAire Primario	-
27	SEG		
31	+V		
28	GND	Sensor Nivel Pellets	Contatto ON/OFF
29	SEG		
31	+V		
32	F	-	-
33	COM/N	Salida Aux1 configurable (parámetro de configuración: P44)	Relé 3 A max
35	NO/Fon		
34	NC/Foff	-	-

36	COM	Salida Aux2* configurable (parámetro de configuración: P48)	Relé 1 A Max, salida con contactos libres
37	NO		
38	SEG	Entrada IN8* configurable (parámetro de configuración: P71)	Contacto ON/OFF
39	GND		
40	SEG	Entrada IN9* configurable (parámetro de configuración: P76)	Contacto ON/OFF
43	+5V		
41	GND	Sensor Encóder*	Señal TTL 0 / 5 V
42	SEG		
44	+V		
RS232		Conector RS232	Conexión a Programmer, Modem, Ordenador
CN1		-	CablePlano

4.2 Teclado de control: uso y funciones (pantalla CP110 - CP115 Touch- CP110 Touch).

ATENCIÓN! Todos los controles y modo de funcionamiento se aplican de igual modo a las pantallas CP110 - CP115 Touch - CP110 Touch.

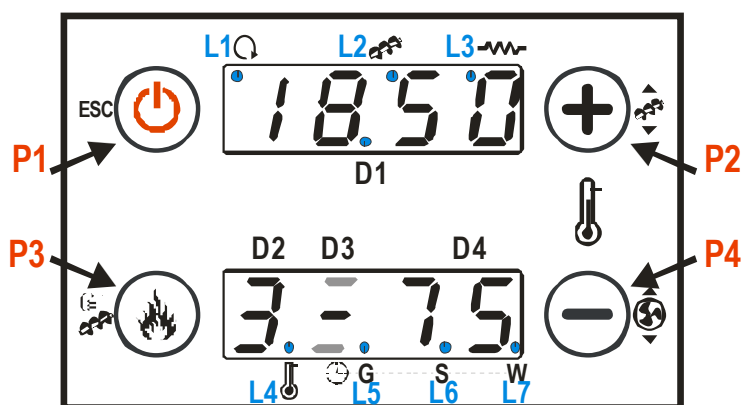

Ejemplo grafico pantalla CP110

4.2.1 Display

En la pantalla principal se visualizan los siguientes datos:

- ✓ Display **D1**: horario, estado de funcionamiento, error, Menú, Submenú y valores de controles
- ✓ Display **D2**: potencia, código de control
- ✓ Display **D3**: receta
- ✓ Display **D4**: temperatura principal, código de control









4.2..2 Botones

El control de botones se detalla en la siguiente tabla:

Tecla	Función	
	Clic	Pulsación Prolongada
P1	Visualizaciones / Salida Menú	Encendido / Extinción / Reset Bloqueo
P2	Modificación Temperatura (+) / Avance menú	Corrección Carga Pellets
P3	Modificación Potencia Combustión / Almacenamiento datos	Carga Manual Pellets
P4	Modificación Temperatura (-) / Retroceso menú	Corrección Ventilador Humos

4.2..3 Led

El control de led indica el funcionamiento de los elementos principales y se detalla en la siguiente tabla:

L1		Led On: Ventilador Calefacción ON
L2		Led On: Sinfín en el intervalo de ON
L3		Led On: Resistencia de Encendido encendida
L4		Led On: temperatura termostato alcanzada
L5		G Led On: programación Diaria
L6		S Led On: programación Semanal
L7		W Led On: programación Fin de Semana
L8	RUN	Led On: sistema encendido; Led parpadeante: sistema en Extinción
L9		Led On: falta de material en el depósito o Motor Carga activo
L10		Led On: Ventilador Canalización activo
L12		Led On: Motor Limpieza activo
L13		Led On: Dirección flujo en local o Ventilador Canalización habilitado



L14	↶	Led On: Dirección flujo en remoto
-----	---	-----------------------------------

4.3 Menú usuario 1 (pantalla CP110 - CP115 Touch- CP110 Touch).

4.3.1.1 Visualizaciones:

- ✓ **tA:** Temperatura Ambiente [°C]
- ✓ **tF:** Temperatura Humos [°C].
- ✓ **tr:** Temperatura Ambiente Remota [°C].
- ✓ **FL:** Velocidad flujo de aire primario. Caudal o masa de aire comburente.
- ✓ **UF:** Velocidad/Tensión del Ventilador de Combustión [RPM/Volt] Velocidad del extractor de humos.
- ✓ **Co:** Velocidad/Tiempo Sinfín ON [RPM/sec]. Velocidad del alimentador.
- ✓ **St:** Tiempo restante Mantenimiento 1 [h]: Este equipo tiene un contador de horas para realizar el mantenimiento periódico. Una vez llegado a cero este contador, la estufa por seguridad entrará en bloqueo. Acuda a su distribuidor o técnico autorizado para realizar dicho mantenimiento.
- ✓ **St2:** Tiempo restante Mantenimiento 2 [h]. Este equipo tiene un contador para avisar de la necesidad de limpieza. Una vez llegado a su fin, avisará mediante señal luminosa en el panel de control. Esta señal puede ser desbloqueada, para que la señal desaparezca, pero su finalidad es indicar la proximidad al próximo mantenimiento antes de entrar en bloqueo.
- ✓ **FC:** Código y revisión firmware:
 - **FYSYI01000033.X.Y (artículo sin Radiocontrol 2Ways)**
 - **FYSYI01000037.X.Y (artículo con Radiocontrol 2Ways)**
- ✓ **494:** Código Artículo Fabricante:0Y.OX

4.3.1.2 Regulación de la potencia de trabajo

Pulse con simple clic la tecla **P3**: el display **D2** parpadea. A través de los clics siguientes se puede modificar la potencia según los valores de los cuales se dispone. Ej.: 1-2-3-4-5-A (A=Combustión Automática). Después de 5 segundos el nuevo valor estará almacenado y el display volverá a la normal visualización.

4.3.1.3 Carga Manual Pellets

Con pulsación larga de la tecla **P3** se activa la Carga Manual Pellets, activando el Sinfín en modalidad continua. El display inferior visualiza **LoAd**, el superior el tiempo de carga pasado. Para interrumpir la carga pulse una tecla cualquiera. La carga se interrumpirá automáticamente después de 300 segundos.

4.3.1.4 Calibración Ventilador Combustión

Se accede pulsando prolongadamente la tecla **P4** (hay que repetir dos veces el procedimiento para acceder a la modalidad modificación). El display inferior visualiza **UEnt**, el superior el valor configurado. Con las teclas **P2** se incrementa/disminuye el valor configurado (el valor de fábrica es 0). El valor se almacena después de 5 segundos y el display vuelve a la normal visualización.

4.3.1.5 Regulación del Termostato de Trabajo

El valor actual del **termostato se muestra en el** display inferior.



4.4 Menú usuario 2 (pantalla CP110 - CP115 Touch- CP110 Touch).

Se accede al menú pulsando simultáneamente las teclas **P3** y **P4** durante 3 segundos.

4.4.1.1 Regulación Potencia de Calefacción (Air)

Permite modificar la potencia del ventilador de calefacción (según modelo este menú puede no estar disponible).

Calefacción	Descripción
1-Número potencias usuario	Potencia regulada en Manual desde 1 a Número Potencias usuario
Auto	Potencia regulada en automático.

4.4.1.2 Potencia de Canalización (Air1)

Permite modificar la potencia del ventilador de canalización. Será visible sólo seleccionando un sistema de calefacción que disponga de 2 ventiladores.

4.4.1.3 Termostatos (TErM)

Menú que permite modificar el valor del Termostato Ambiente Remoto, será visible sólo si se selecciona un sistema de calefacción que disponga de dicho termostato.

4.4.1.4 Crono (Cron)

Menú para la programación de las franjas horarias de Encendido/Apagado del sistema.

Está formado por dos submenús:

✓ Menú Habilitación Crono

Este menú permite seleccionar la modalidad de funcionamiento del crono termostato y activarla. En el display aparece **ModE**.

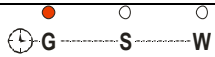
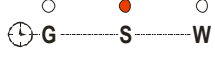
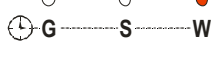
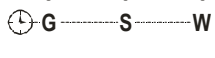
MODALIDAD	LED
Gior: Programación Diaria	
SEtt: Programación Semanal	
FiSE: Programación Fin de Semana	
OFF: Deshabilita todas las programaciones	

✓ Menú Programación Franjas Horarias



En el display aparece **ProG**. Está formado por 3 submenús correspondientes a las 3 modalidades de programación permitidas:

- *Diaria*: Permite configurar 3 programaciones para cada día de la semana.
Semanal: Permite configurar 3 programaciones al día, iguales para cada día de la semana.
- *Fin de Semana*: Permite configurar 3 programaciones al día diferenciando entre la programación de lunes a viernes y la de los sábados y domingos.

VISUALIZACIONES	DISPLAY
Modalidad Diaria: El día de la semana	M o
Modalidad semanal: Lunes-Domingo	M S
Modalidad fin de semana: Lunes-Viernes Sábado-Domingo	M F S S
Para el horario de On se enciende el segmento en la parte baja del display D2	- - - - 1 M o
Para el horario de Off se enciende el segmento en la parte alta del display D2	- - - - 1 M o

✓ Instrucciones

Para cada programación se tiene que configurar el horario de ON y el horario de OFF.

DESCRIPCIÓN	DISPLAY
1) Desplácese por el menú con las teclas P2/P4 hasta llegar al submenú deseado y pulse la tecla P3	G i o r n
2) Pulse las teclas P2/P4 para seleccionar una de las tres programaciones disponibles	- - - - 1 M o
3) Pulse la tecla P1 durante 3 segundos	0 0 . 0 0
4) Seleccione el horario de ignición	1 M o
5) Pulse la tecla P3 para entrar en modificación: el valor seleccionado (horas o minutos) parpadea. Pulse las teclas P3 para pasar de horas a minutos y al revés, P2/P4 para modificar el valor.	0 1 . 0 0 1 M o
6) Pulse la tecla P3 para almacenar el valor configurado	2 1 . 3 0 1 M o
7) Seleccione con la tecla P2 el horario de OFF y repita el procedimiento a partir del punto 5	0 0 . 0 0 1 M o



✓ **Programación entre dos días:**

Configure para una franja de programación de un día de la semana el horario de OFF en las 23:59. Configure para una franja de programación del día de la semana siguiente el horario de ON en las 00:00.

Ejemplo

Programación Crono Lunes			
ON	22.00 1 M o	23.59 1 M o	OFF
Programación Crono Martes			
ON	00.00 1 T u	07.00 1 T u	OFF

4.4.1.5 Receta de Combustión (**ricE**)

Menú Receta de Combustión; el valor máximo es el número de recetas visibles por el usuario.

4.4.1.6 Reloj (**oroL**)

Permite configurar el día y el horario. El display superior muestra horas y minutos, el de abajo el día de semana.

INSTRUCCIONES	DISPLAY
Pulse la tecla P3 para entrar en modificación. El valor seleccionado (horas, minutos, día) parpadea. Modifique el valor con las teclas P2/P4 .	07.33 M o
Pulse la tecla P3 para pasar a modificar los demás parámetros. Vuelva a pulsar P3 para almacenar el valor configurado.	

4.4.1.7 Control remoto (**TELE**)

ATENCIÓN! Presente sólo para artículos sin Radiocontrol 2Ways

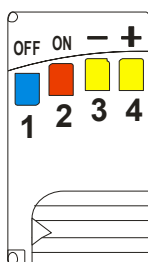

Este menú permite habilitar y deshabilitar el funcionamiento del control remoto SYTX.

El sistema gestiona un control remoto que puede comunicar con la tarjeta a una distancia de hasta 10 metros. El control remoto dispone de 4 botones a través de los cuales se puede encender y apagar el sistema y cambiar la potencia de funcionamiento.

Las teclas *Disminución Potencia* y *Aumento Potencia* no estarán habilitadas al funcionamiento si la potencia de combustión está en automático. Se puede modificar la potencia de combustión desde Potencia 1 hasta Número potencias usuario.

✓ **Aprendizaje Código**

La unidad de control reconoce la señal del Control Remoto mediante un código, que será posible modificar con el procedimiento de auto aprendizaje. Para una correcta transmisión entre control remoto y tarjeta de control el código de transmisión tiene que ser el mismo en ambos dispositivos. El código por defecto es 0, si se tuviese la necesidad de cambiarlo, siga las siguientes instrucciones:

- *Sobre Control Remoto:*

Abra la tapa de las baterías moviendo esta hacia la derecha.

Modifique la configuración de los dip-switch al interior y vuelva a tapar

- *Sobre Unidad de Control:*

Quite la alimentación de la tarjeta. Vuelva a conectar la alimentación, presionando al mismo tiempo una tecla del Control remoto durante 5 segundos hasta que el control remoto emita una señal acústica que confirmará el almacenamiento del nuevo código.

4.4..1.8 **Reset Limpieza (rCLr)**

Menú para resetear la función "Mantenimiento 2 del sistema". Funciona como preaviso para indicar la proximidad de la limpieza periódica, bloqueado la estufa hasta que se realice adecuadamente. Llama a su distribuidor o técnico autorizado para la realización de dicha limpieza. Este control se puede desactivar, pero su finalidad es avisar de la proximidad de que el contador de horas para "Mantenimiento 1" está próximo a su fin y requerirá de un mantenimiento periódico.¹

4.4..1.9 **Menú Aprendizaje (LEAr)**

Menú para el aprendizaje del código del Radiocontrol 2Ways. **ATENCIÓN! Solo para modelos compatibles que dispongan del radiocontrol:**

✓ **Aprendizaje Código**

Este menú permite a la tarjeta aprender el código del radiocontrol 2ways. El código por defecto es **1000**; si se necesita otro diferente, se tiene que ajustar en menú del Radiocontrol. Cuando se envía el nuevo código a la tarjeta, hay que acceder al Menú Aprendizaje: el display mostrará una serie de guiones, cuando se habrá correctamente aprendido el nuevo código aparecerá "YES", sino "NO".

4.4..1.10 **Carga Manual Pellet (LoAd)**

Menú que permite la Carga Manual Pellets, con activación del Sinfín continuamente. Con pulsación larga de la tecla **P3** o **K5** se activa la carga, el display inferior visualiza **LoAd**, el superior el tiempo de carga pasado. Para interrumpir la carga pulse la tecla **P1** o **K1**. La carga se interrumpe automáticamente después de 300 segundos.

¹ Nota: La diferencia entre mantenimiento 1 y 2 son aproximadamente entre 2 y 4 semanas de uso medio. Se recomienda contactar lo antes posible con su distribuidor o técnico autorizado para realizar el mantenimiento periódico, antes de que la estufa bloquee su funcionamiento por seguridad para el usuario.

4.4.1.11 Menú Técnico (TPAr)

Menú para acceder a los datos reservados al personal técnico. El acceso está protegido por contraseña.

4.5 Estados de funcionamiento

El sistema dispone de diferentes estados de funcionamiento durante el uso habitual del panel de control. Estos estados disponen de un tiempo determinado y activan las funciones de motores a velocidad (RPM extractor humos) y tiempo (seg. Motor alimentador) también determinados. Dichos estados tienen la función de realizar un ciclo de **encendido** para conseguir alcanzar la temperatura de humos adecuada para empezar a controlar las potencias de trabajo de la estufa siendo este el estado **normal** de funcionamiento. Si durante las fases previas a la fase normal del sistema no se alcanzara el valor de temperatura de humos determinado, se activara una alarma de seguridad (**Er12**) y el sistema entrara en la fase de **extinción**. Si durante la fase **normal** de trabajo la temperatura de humos descendiera a un valor determinado entraría la fase de extinción y se activaría el **error Er03**.

Dichos estados son los siguientes:

- ✓ **Bloqueo.** Fase de apagado con indicación de un estado de error. Para salir de la condición de bloqueo pulse durante 3 segundos la Tecla **P2**: si ya no existen las condiciones de Bloqueo el sistema entra en **Apagado**.
- ✓ **Apagado.**
- ✓ **Check Up.** Fase inicial en la que se activa únicamente el extractor de humos a su máxima velocidad.
- ✓ **Pre-calentamiento de encendido.** Fase de encendido de la barra de ignición.
- ✓ **Pre-carga de encendido.** Fase de carga de combustible al quemador para iniciar el encendido.
- ✓ **Fase fija de encendido.** Fase para alcanzar un valor mínimo determinado de temp. de humos.
- ✓ **Fase variable de encendido.** Fase para superar el valor mínimo determinado de temp. de humos. Dispone de un reintento de ignición en caso de no alcanzar dicho valor, al agotar la duración de un primer intento (entra en **Extinción** con error **Er12** en caso de número de intentos agotado)
- ✓ **Estabilización.** Fase en la cual se ha de mantener la temperatura de humos determinada durante un tiempo determinado. Volverá a la fase variable de encendido en caso de no alcanzar dicha temp. de humos. El sistema entra en **Extinción** con error **Er12** en caso de número de intentos agotado (la barra de encendido quedara activada si la temperatura de humos es menor que la temperatura determinada en parámetros para la desactivación de dicho elemento).
- ✓ **Recuperación tras apagón.** El sistema entra en Recuperación de Ignición si se ha producido un hueco de tensión en la alimentación de red mientras que el sistema se encontraba en estado de ON o se ha pulsado la tecla de ON/OFF mientras la estufa esta en Extinción.
- ✓ **Normal.** Fase de funcionamiento en la cual se activa el control de las potencias de trabajo del sistema. El extractor de humos y el motor de carga de pellet se activaran a la velocidad determinada por defecto de fábrica y al uso de cada potencia seleccionada. En caso de que la temperatura de humos descendiera de su valor determinado se activara la fase de **EXTINCION con error Er03**.
- ✓ **Modulación.** Fase de seguridad en caso de alcanzar valores excesivos de temperatura. La velocidad del extractor y del motor alimentador se disminuirá a unos valores determinados. Dispone de un tiempo determinado hasta alcanzar la fase de **EXTINCION con error Er03**.
- ✓ **Standby.** Fase de apagado de la estufa si se alcanza un valor de temp. de humos determinado. El sistema activara una fase de **EXTINCION** y **LIMPIEZA FINAL**



sucesivamente. El extractor de humos se activara a una velocidad determinada para cada fase. A la terminación del tiempo de la fase **LIMPIEZA FINAL** se activara el modo **SPENTO STANDBY** apagando el extractor de humos. Volverá a reiniciar el encendido cuando

- ✓ **Seguridad.** Fase de apagado en **EXTINCIÓN** por exceso de temp. de humos. Se activara el error **Er05**.
- ✓ **Extinción.** Fase para el apagado de la combustión tras un estado de **error**.
- ✓ **Limpieza final.** Fase de apagado de la combustión que se activa si durante la fase de **EXTINCIÓN** no disminuye la temp. de humos a su valor de fase de **APAGADO**. Al finalizar dicha fase el sistema entrara en **BLOQUEO** con el error correspondiente.

4.5.1.1 Visualizaciones Estados de Funcionamiento:

Estados	Código	Estados	Código	Estados	Código
Apagado	-	Encendido-Fase Variable	On 4	Seguridad	SAF
Check Up	ChEc	Estabilización	On 5	Extinción	OFF
Encendido-Precalentamiento	On 1	Normal	-	Bloqueo	Alt
Encendido-Precarga	On 2	Modulación	Mod	Recuperación de Ignición	rEc
Encendido-Fase Fija	On 3	Standby	Stby		

4.6 Alarmas

Descripción	Estado Sistema	Código
Intervención Termostato Seguridad AT1: notificación incluso con Estufa Apagada	Bloqueo	Er01
Intervención Presostato Seguridad AT2: notificación con Ventilador Combustión ON	Bloqueo	Er02
Apagado por Descenso Temperatura Humos	Bloqueo	Er03
Apagado por Recalentamiento Temperatura Humos	Bloqueo	Er05
Termostato Pellets abierto (retroceso de llama en el brasero)	Bloqueo	Er06
Error Encoder: Falta señal Encóder	Bloqueo	Er07
Error Encoder: Regulación Velocidad Ventilador comburente no	Bloqueo	Er08



conseguida		
Valores FECHA/HORA no exactos después de falta prolongada de alimentación de red	Bloqueo	Er11
Encendido no Conseguido	Bloqueo	Er12
Hueco de tensión	Bloqueo	Er15
Regulación Flujo Aire no conseguida	Bloqueo	Er17
Falta de Combustible	Bloqueo	Er18
Sensor Fluxómetro roto	Bloqueo	Er39
Flujo aire mínimo en Chequeo no alcanzado	Bloqueo	Er41
Flujo aire máximo superado	Bloqueo	Er42
Error Puerta	Bloqueo	Er44
Error Encoder Sinfín: falta señal Encoder	Bloqueo	Er47
Error Encoder Sinfín: regulación velocidad Sinfín no conseguida	Bloqueo	Er48
Error Módulos I/O I2C	Bloqueo	Er52
Error Mantenimiento: señala que se han alcanzado las horas de funcionamiento programadas. Es necesario llamar la asistencia técnica.	Bloqueo	Mant

4.6..1.1 Mensajes

Descripción	Código
Visualización estado de las Sondas de Temperatura. El mensaje se visualiza durante la fase de Check Up e indica que la temperatura detectada por una o más sondas es igual al valor mínimo (0°C) o al valor máximo (dependiendo de la sonda que se tome en cuenta). Compruebe que las sondas estén abiertas (0°C) o en cortocircuito (detección del valor máximo dela escala de temperatura).	Sond
Temperatura ambiente mayor que 50 °C.	Hi
Mensaje que notifica que se han alcanzado las horas de funcionamiento programadas (parámetro T67). Es necesario llamar la asistencia técnica.	CLr
Puerta abierta	Port
Mensaje que aparece cuando se haya apagado el sistema de forma no manual en fase de Encendido (después de la Precarga): el sistema se apagará sólo cuando llegue a funcionar a plena capacidad.	OFF dEL
Limpieza Periódica	PCLr



4.7 Panel Radio-control (solo para los equipos canalizables).

El radiocontrol funciona como terminal inalámbrico para la estufa a la que está vinculado y permite gestionar y supervisar el funcionamiento de su sistema en tiempo real.

Sus principales características son:

- ✓ Control remoto del sistema con alimentación con pilas
- ✓ Termostato Ambiente
- ✓ Sistema de gestión de los parámetros de funcionamiento de la estufa al que esté asociada

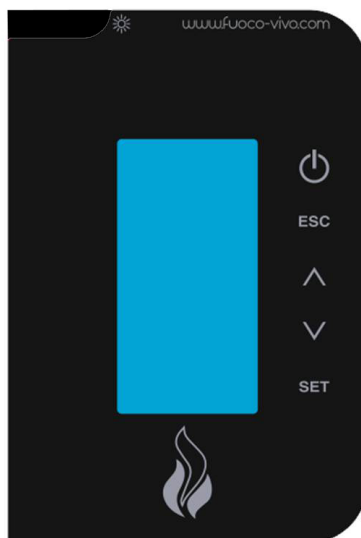

Advertencias:

El sistema funciona aprovechando el interfaz de radio ISM 433,92MHz. El alcance del dispositivo se puede ver reducido significativamente en caso de ambiente ruidoso: otros dispositivos como auriculares inalámbricos, video, juguetes, etc. podrían influir en las prestaciones del sistema.

Controle la eventual presencia de estos dispositivos y apáguelos o limite su utilización.

En el caso de interacción de más de un control remoto con más de una estufa será necesario asociar cada control remoto a su estufa.

4.7..1 Las teclas

Tecla	Función	Descripción
	On/Off	Encendido y Apagado pulsando la tecla durante 3 segundos
	Desbloqueo	Función de Desbloqueo del sistema pulsando la tecla durante 3 segundos
ESC	Esc	Función de salida de los menús
SET	Set	Entrada en los submenús, modificación y almacenamiento datos

^ v	Modificación Termostato	Modificación del Termostato Ambiente cuando no esté en el menú
	Avanzar/retroceder Menú y Submenu	Desplazamiento por menús y submenús, incremento y decremento grandezas
☀	Modalidad Sleeping	Pulsando la tecla cuando el radiocontrol se encuentra en la pantalla principal, el radiocontrol sigue funcionando, pero se "duerme", gastando así menos baterías. Para volver a acceder al radiocontrol pulse nuevamente la tecla.
	Modalidad Standby	Pulsando la tecla durante 3 segundos desde la pantalla principal, se apaga completamente el radiocontrol disminuyendo así el consumo de las baterías. Esta funcionalidad se puede usar en caso de no utilizo prolongado del Radiocontrol. Si la función está activa, el sistema utiliza la sonda ambiente conectada a la base. Para volver a encender el radiocontrol pulse nuevamente la tecla y 2 veces la tecla  .

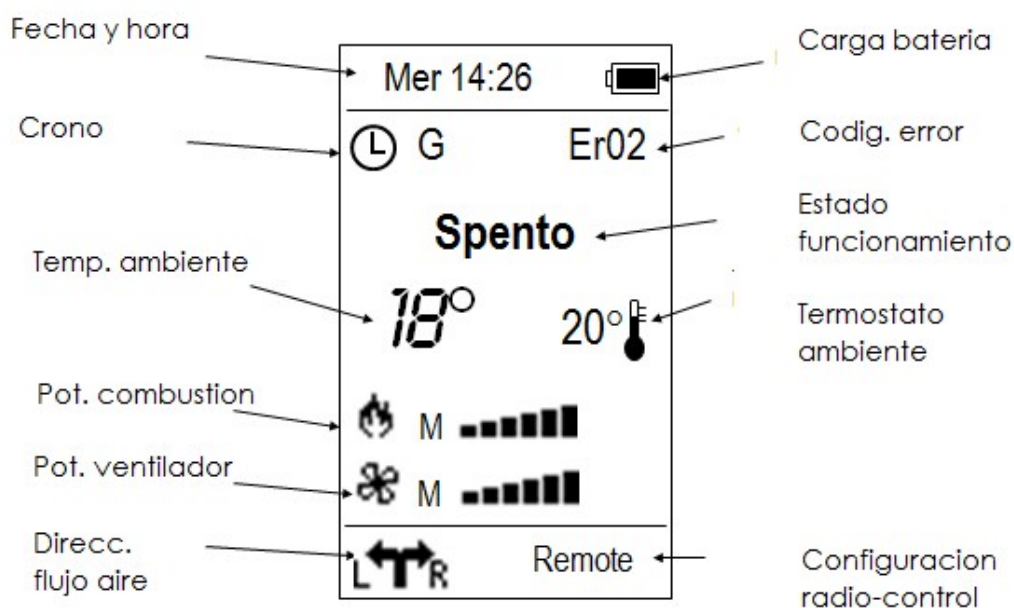

4.7..2 Display

En la pantalla se visualizan los siguientes estados de funcionamiento:

- ✓ Apagado
- ✓ Check Up
- ✓ Encendido
- ✓ Estabilización
- ✓ Normal
- ✓ Modulación
- ✓ Standby
- ✓ Seguridad
- ✓ Extinción

- ✓ Bloqueo
- ✓ Recuperación de Ignición.

4.7.1 Menú:

Pulsando la tecla **SET** se accede al Menú del radiocontrol. Aparecerá la lista de los Submenús

4.7.2.1 Menú Usuario

MENÚ	DESCRIPCIÓN
Gestión Combustión	Menú para modificar los parámetros de la combustión del sistema.
Gestión Calefacción	Menú para modificar los parámetros que se refieren a la calefacción.
Crono	Menú para ajustar la modalidad y la programación de las franjas horarias del crono interior
Visualizaciones	Menú Visualizaciones Grandezas
Carga	Menú para la carga manual
Ajustes	Menú para producir unos ajustes de sistema
Menú Sistema	Menú para el acceso al Menú Técnico (ver par. □)

4.7.1.1 Menú Gestión Combustión:

Menú para modificar los parámetros de la combustión del sistema. Está formado por varios submenús:

- ✓ Potencia

Menú que permite configurar la gestión de la combustión del sistema. Se puede elegir entre modalidad automática y manual (en este caso se puede ajustar la potencia de combustión).

Combustión	Descripción	Display
1-Número potencias usuario [M]	Potencia regulada manualmente desde 1 a Número Potencias usuario	Los leds se encienden según la potencia seleccionada por el usuario o calculada por el sistema en el caso de combustión automática.
Auto [A]	Potencia regulada en automático por el sistema	

- ✓ Receta

Menú para seleccionar la Receta de Combustión.**ATENCIÓN!Este control puede no estar activo según modelo.**

El valor máximo ajustable será el número de recetas de combustión visibles por el usuario.



✓ Calibración Sinfín

Menú para modificar el tiempo de trabajo (o la velocidad) del Sinfín. Se dispone de pasos desde -7 hasta +7, al valor 0 corresponde el valor ajustado en laboratorio. **La calibración tiene efecto sobre la receta corriente y para las potencias de funcionamiento de los estados Normal y Modulación.** A cada paso el valor de ajuste se incrementa o disminuye de un porcentaje configurable en el Menú Técnico.

Ejemplo: =10%, Paso=-1

Valores por Defecto	2.0	3.0	4.0	5.0	6.0	1.0
Valores Calibrados	1.8	2.7	3.6	4.5	5.4	0.9

✓ Calibración Ventilador

Menú para modificar la velocidad del Ventilador Comburente. Se dispone de pasos desde -7 hasta +7, al valor 0 corresponde el valor ajustado en fabrica. **La calibración tiene efecto sobre la receta corriente y para las potencias de funcionamiento de los estados Normal y Modulación.** A cada paso el valor de ajuste se incrementa o disminuye de un porcentaje configurable en el Menú técnico.

Ejemplo: 5%, Paso =+3

Valores por Defecto	1000	2000	1400	1600	1800	900
Valores Calibrados	1150	1380	1610	1840	2070	1030

4.7.1.2 Menú Gestión Calefacción (habilitada canalización según modelo):

Menú para modificar los parámetros que se refieren a la calefacción. Está formado por algunos submenús:

✓ Potencia Calefacción

Entrando en este menú se modifica la potencia de calefacción. Es posible configurarla en modalidad automática o manual: en el primer caso el sistema elige la potencia de combustión, en el segundo caso el usuario seleccionará la potencia deseada

Potencia	Descripción
1-Número potencias usuario [M]	Potencia regulada en Manual desde 1 hasta Número Potencias usuario
Auto [A]	Potencia regulada en automático según el valor de la temperatura ambiente

Si el Ventilador funciona a potencia máxima (230 V) todos los leds de la barra se encenderán, si no está habilitado al funcionamiento estarán todos apagados, en los demás casos se encenderán según la potencia de funcionamiento.

✓ Ventilador Canalización 1



Menú que permite modificar el valor de la potencia del Ventilador Canalización 1. Será visible sólo si se selecciona un sistema de calefacción que incluya el segundo ventilador calefacción.

Potencia	Descrizione
OFF	Ventilador Canalización 1 parado
1-Número potencias usuario	Potencia regulada en Manual desde 1 a Número Potencias usuario
Auto	Potencia regulada en Automático

- ✓ Termostato Ambiente Estufa

El Menú permite modificar el valor de los Termostatos Ambiente de la base; este termostato interviene en el funcionamiento si el Termostato Ambiente radio se ha desactivado o si se ha configurado como Termostato Remoto.

- ✓ Termostato Ambiente Remoto Estufa

Permite modificar el valor del Termostato Ambiente Remoto; debe disponer de un sistema de calefacción que lo incluya.

4.7.1.3 Menú Crono:

Menú para configurar los horarios de encendido y apagado del sistema:

- ✓ Modalidad Crono

Para encender el sistema desde Crono es necesario seleccionar la modalidad después de haber programado los horarios de on y off.

Instrucciones	Teclas	Display
La modalidad actualmente seleccionada está evidenciada y parpadea		Modalidad
Seleccionar la modalidad deseada	^ v	Modalidad Crono
Anular las modificaciones y restaurar la modalidad anterior	ESC	Desactivado
Guardar el nuevo ajuste	SET	Diaria
Salir del Menú	ESC	Semanal
		Fin de Semana

- ✓ Programación Crono

Elegir el tipo de programación que se quiera configurar (después de haber efectuado la programación, para encender y apagar el sistema desde crono será necesario seleccionar la modalidad escogida del submenú Modalidad para habilitarla):

- Diaria

Seleccionar el día de la semana que se quiera programar y ajustar los horarios de encendido y apagado. Se dispone de 3 franjas para cada día.

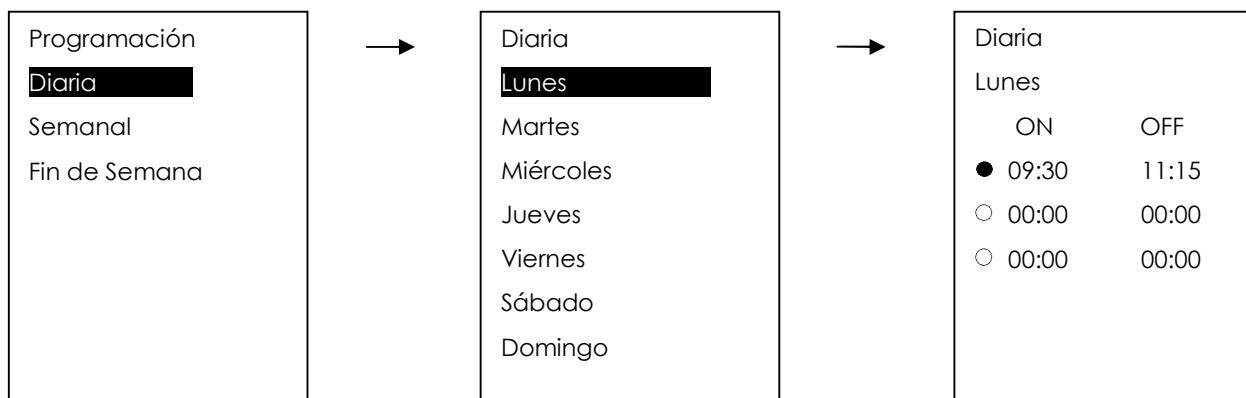

- Semanal

Se modifican directamente los horarios de encendido y apagado y se dispone de 3 franjas para toda la semana.

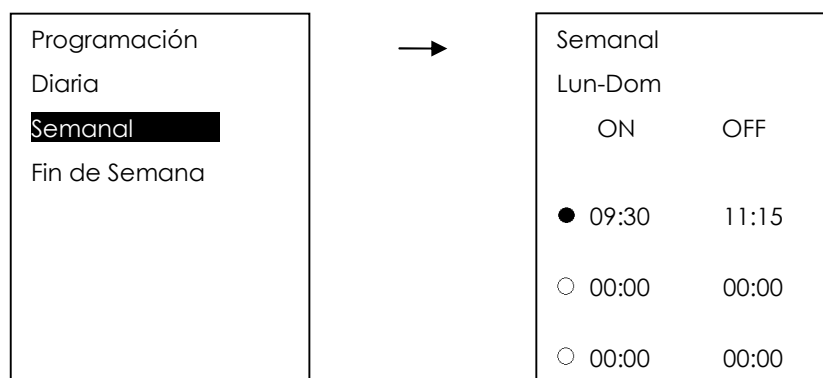

- Fin de Semana

Elegir entre los períodos "Lunes-Viernes" y "Sábado-Domingo". Se dispone de 3 franjas para el período "Lunes-Viernes" y 3 para "Sábado-Domingo".

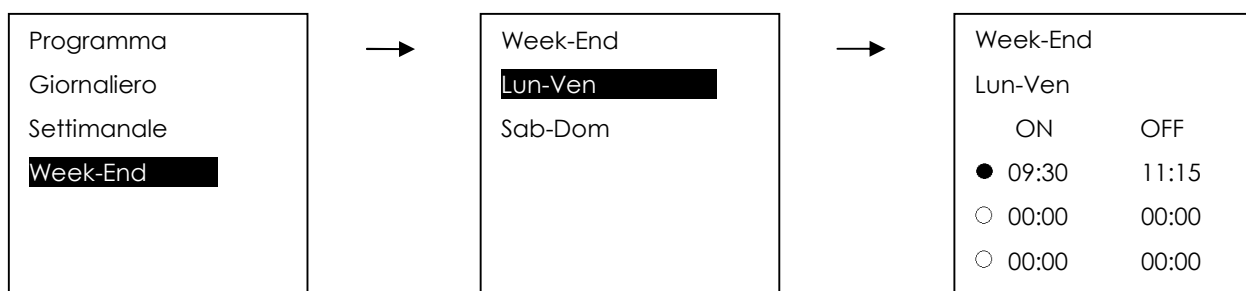

Las tres tipologías de programación quedan almacenadas de forma separada: si se regula por ejemplo la Diaria, las demás modalidades no se modifican.

PROGRAMACIÓN CRONO	Teclas
Después de haber elegido la programación deseada:	
Seleccionar el horario por programar	^ v
Entrar en modalidad modificación (el horario seleccionado parpadea)	SET



Modificar los horarios	▲▼
Guardar la programación	SET
Habilitar la franja horaria (aparece ●) o deshabilitarla (aparece ○)	⏻
Salir	ESC

Programación entre dos días

Ajustar para una franja de programación de un día de la semana el horario de OFF en las 23:59.
Ajustar para una franja de programación del día de la semana siguiente el horario de ON en las 00:00

4.7.1.4 Menú Monitor:

Menú para visualizar algunos parámetros de funcionamiento del sistema.

Display	Descripción
T. Humos	Temperatura humos [°C]
T. Ambiente	Temperatura ambiente detectada por la base [°C]
T. Ambiente R.	Temperatura ambiente remota [°C]
Flujo Aire	Flujo Aire [cm/s]
Ventilador	Velocidad Ventilador Comburente [RPM]
Sinfín	Tiempo de On del Sinfín [s]
Receta	Receta seleccionada por el usuario [nr]
Mantenimiento	Tiempo de funcionamiento que queda antes de que el sistema entre en Bloqueo Mantenimiento [h]
Limpieza	Tiempo de funcionamiento que queda antes de tener que efectuar la limpieza de la estufa [h]
Horas de trabajo	Horas de trabajo de la estufa en los estados Normal, Modulación y Seguridad [h]
Igniciones	Número de intentos de ignición producidos
Versión artículo	Código artículo (494-xx.xx)
FSYSI01000037.0.0	Versión y revisión Firmware Base
FSYSC02000015.0.0	Versión y revisión Radiocontrol

4.7.1.5 Menú Carga:

El Menú permite el llenado manual del Sinfín. **El sistema tiene que estar en estado APAGADO para que la función se pueda efectuar.** En el caso de activación manual del Sinfín se activa también la salida Ventilador Humos para cerrar forzosamente el contacto Presostato y así poder alimentar el Sinfín.



4.7.1.6 Menú Ajustes:

Menú para efectuar algunos ajustes del sistema.



- ✓ Gestión Termostato

El Menú permite configurar el funcionamiento del termostato ambiente radio.

Estado Termostato	Descripción
Activo Local	El termostato ambiente radio está configurado como Termostato Ambiente Local.
Activo Remoto	El termostato ambiente radio está configurado como Termostato Ambiente Remoto; será visible sólo si se selecciona un sistema de calefacción que lo incluya
Desactivo	El sistema utiliza los termostatos de la base y en la pantalla principal del display desaparecen tanto el valor, cuanto la imagen del termostato.



- ✓ Standby Radio

Menú para el apagado total del radiocontrol.

Instrucciones	Display
<p>Pulsar la tecla SET para activar el standby del radiocontrol. Para volver a encenderlo, primero pulsar la tecla  para volver a activarlo, y luego pulsar dos veces la tecla . Si la función está activa, el sistema utiliza la Sonda Ambiente conectada a la base. Hay que utilizar esta funcionalidad en caso de no utilizar prolongado del Radiocontrol.</p>	

- ✓ Fecha y Hora

Menú que permite ajustar horario y fecha actuales.

Función	Teclas	Display
Seleccionar horas, minutos y fecha		
Entrar en modificación (el cursor parpadea)	SET	
Modificar el valor de la grandeza seleccionada		
Guardar el ajuste	SET	
No confirmar la modificación o Salir	ESC	

- ✓ Test Radio

Menú que permite comprobar la correcta conexión entre el radiocontrol y la base. La prueba permite evaluar la contaminación del ambiente de utilización del sistema.

El control remoto se pone en transmisión continua y cuenta las respuestas recibidas y las pérdidas. Mayor es el número de errores de transmisión, peor será la calidad de la señal.

- ✓ Cambio Código



El cambio de código permite vincular el control remoto a una base específica, de manera que mande una sola estufa (y así permitiendo la coexistencia de más de un sistema en la misma área de funcionamiento). Para cambiar de código y vincular el radiocontrol a una específica base hay que:

- evidenciar un código
 - preparar la base para que aprenda el código: entrar en el menú Learn y pulsar la tecla set
 - pulsar la tecla **SET** sobre el terminal radio y comprobar el éxito de la operación
- ✓ Regulación Contraste

Menú para la regulación del contraste del display.

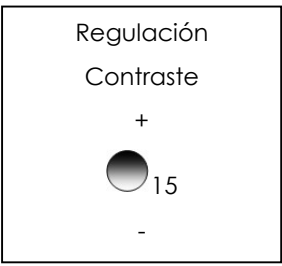
Función	Teclas	Display
Modificar el nivel del contraste	^ v	
Guardar el ajuste	SET	
No confirmar la modificación o Salir	ESC	

- ✓ Tono Teclas

Menú para desactivar y activar el sonido pulsando las teclas.

- ✓ Selección Idioma

Menú para cambiar de Idioma. El idioma evidenciado es lo que está actualmente configurado.

- ✓ Menú Sistema

Menú para acceder al Menú Técnico (solo dedicado a personal técnico cualificado y autorizado por el fabricante). El acceso está protegido por una contraseña.

4.7.2 Alarmas:

- ✓ **Er01:** Error Seguridad Alta Tensión 1. Puede intervenir incluso con sistema apagado.
- ✓ **Er02:** Error Seguridad Alta Tensión 2. Puede intervenir sólo si el Ventilador Comburente está activo.
- ✓ **Er03:** Extinción por baja temperatura humos.
- ✓ **Er05:** Extinción por temperatura humos elevada.
- ✓ **Er06:** Termostato Pellets abierto (retroceso de llama en el brasero)
- ✓ **Er07: Error** Encóder. El error puede producirse por falta de señal **Encóder**.
- ✓ **Er08: Error** Encóder. El error puede producirse por problemas en la regulación del número de revoluciones.
- ✓ **Er11:** Error Reloj. El error ocurre por problemas con el reloj interior.
- ✓ **Er12:** Extinción por Ignición no conseguida.
- ✓ **Er15:** Extinción por falta de alimentación por más de 50 minutos.
- ✓ **Er17:** Regulación Flujo Aire no conseguido.
- ✓ **Er18:** Agotamiento Pellets.
- ✓ **Er39:** Sensor Fluxómetro roto.





- ✓ **Er41:** Flujo aire mínimo en Check Up no alcanzado.
- ✓ **Er42:** Flujo aire máximo superado.
- ✓ **Er44:** Error Puerta abierta
- ✓ **Er47:** Error Encóder Sinfin: falta señal Encóder
- ✓ **Er48:** Error Encóder Sinfin: regulación velocidad Sinfin no conseguida
- ✓ **Er52:** Error Módulos I/O I2C

4.7.3 Otros mensajes:

- ✓ **Sond:** Visualización estado de las Sondas de Temperatura. El mensaje se visualiza durante la fase de Check Up e indica que la temperatura detectada en una sonda o más es igual al valor mínimo (0°C) o al valor máximo (dependiendo de la sonda considerada). Compruebe que las sondas no estén abiertas (0°C) o en cortocircuito (detección del valor máximo de la escala de temperatura).
- ✓ **Serv:** Señala el alcance de las horas de funcionamiento programadas. Se necesita llamar la asistencia técnica.
- ✓ **Limpieza:** Señala el alcance de las horas de funcionamiento programadas. Es preciso limpiar la estufa o la caldera.
- ✓ **Bloqueo-Ignición:** El mensaje aparece si el sistema se apaga en fase de Encendido (después de la Precarga) de forma no manual: el sistema se apagará sólo cuando haya alcanzado el funcionamiento a plena capacidad.
- ✓ **Port:** Señala que la Puerta está abierta.
- ✓ **Cleaning On:** Señala que se está efectuando la Limpieza Periódica.

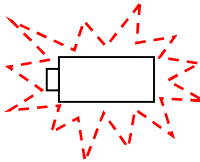
4.7.4 Nivel de carga de pilas:

	Carga de las pilas al máximo		Carga de las pilas agotada; cambiar las pilas lo antes posible. La imagen parpadea.
	Carga de las pilas a 2/3		
	Carga de las pilas a 1/3		

4.8 Dispositivo WI-Fi.

Este equipo contiene un dispositivo Wi-Fi el cual puede ampliar la conectividad y usabilidad de su equipo a distancia. Para ello, consulte el manual específico para la configuración de su equipo con dicho dispositivo que se entrega con la documentación de este equipo.

5 MANTENIMIENTO Y LIMPIEZA.

ES FUNDAMENTAL LA LIMPIEZA PARA EL CORRECTO FUNCIONAMIENTO DE LA ESTUFA.

Durante el periodo de la garantía, es de **obligado cumplimiento** por parte del usuario, seguir estrictamente el protocolo de mantenimiento, el cual le será indicado en el panel de control (pantalla o display) de su equipo cuando sea necesario. Sin un seguimiento adecuado de dicho protocolo, los residuos ocasionados durante la combustión acabarán impidiendo el correcto funcionamiento, para el cual ha sido diseñado el producto.

Todos los productos de Grupo Ignica, S.A., incluyen un **contador de horas de servicio**, el cual será reflejado en la pantalla o display del equipo, una vez llegue la necesidad de realizar mantenimiento o limpieza periódica mediante una señal sonora, o un aviso luminoso en la propia pantalla.

Las horas de funcionamiento recomendables entre dos limpiezas, están prefijadas en su equipo en función de cómo está construido, así como en condiciones óptimas de salida de humos (tiro de chimenea), y calidad del combustible (pellet). Al finalizar el contador de horas, deberá realizar la limpieza y volver a empezar, así una y tantas veces como desee. Solamente el Servicio Técnico Autorizado (SAT) por fábrica, podrá realizar los mantenimientos necesarios durante el periodo de la garantía.

El uso o almacenaje no adecuado del pellet que haga perder las condiciones óptimas para la combustión, o una deficiente instalación, podrán reducir las horas de funcionamiento útiles entre limpiezas. Recuerde seguir las instrucciones de este manual, así como las recomendaciones de su distribuidor para preservar adecuadamente el combustible y su equipo.

5.7 Consulta de las horas de funcionamiento:

Cómo consultar las horas de servicio de los productos de Grupo Ignica S.A., dependerá del panel de control o pantalla que disponga su equipo de entre los siguientes:



1. Presione el botón 3.
2. Vuelva a presionar el botón 3 para entrar en el MENÚ.
3. Pulse el botón 4 hasta que llegue al menú INFO.
4. Pulse el botón 3 para entrar en el menú INFO.
5. Pulse el botón 4 hasta que aparezca en la pantalla **horas de servicio**.



1. Mantenga pulsado el botón 3 hasta que vea **THU**.
2. Presione el botón 2 hasta que vea **Ser**.
3. Presione el botón 1 de ENCENDIDO y aparecerán las horas de servicio.

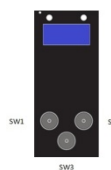

1. Pulse el botón **SW2**.
2. Aparecerá en la pantalla **THU**.
2. Presione el botón **SW3** hasta que vea **Ser**.
3. Espere a que aparezcan las **horas de servicio**.

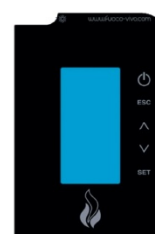

1. Pulse el botón superior izquierdo para encender el control remoto.
2. Pulse SET y a continuación ABAJO hasta llegar a MONITOR
3. Pulse SET y a continuación ABAJO hasta que vea las **Horas de Trabajo**



AVISO IMPORTANTE: La falta de mantenimiento puede provocar disfunciones en la combustión del equipo, además de la interrupción del periodo de garantía legal de dos



años. La realización de dicho mantenimiento por un técnico no autorizado, no está contemplada en la garantía del producto.

5.8 Mantenimiento Diario:



PRECAUCIÓN: El mantenimiento periódico sólo debe hacerse mientras la estufa esté apagada y fría.

El mantenimiento diario abarca los elementos que se muestran en la imagen siguiente:

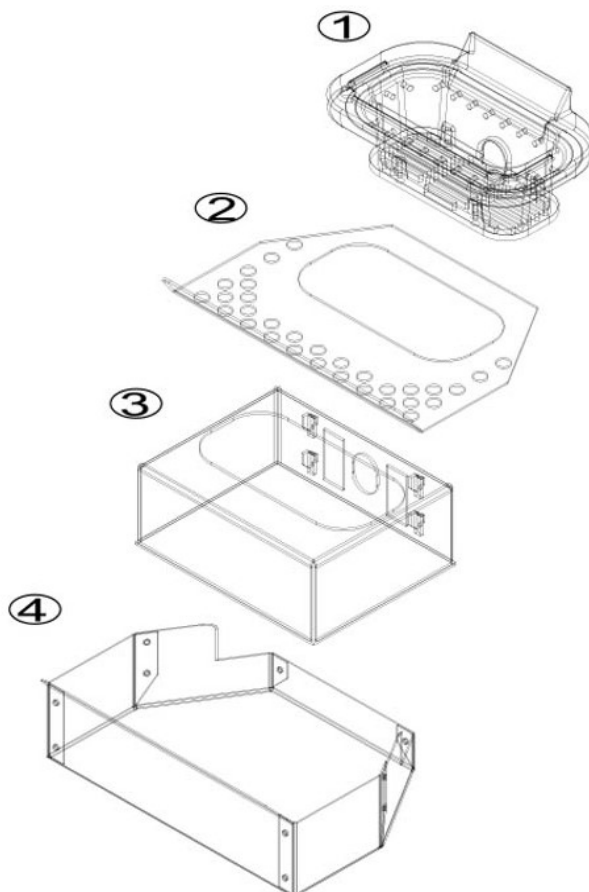

LEYENDA

1. BRASERO
2. REJILLA
3. CAJON BRASERO
4. RECOGE CENIZAS

1. Retire el brasero y elimine los restos no quemados que hayan podido quedar depositados sobre él.
2. Retire la rejilla y al igual que con el brasero proceda a eliminar los restos de pellet no quemados.

3. Tras un periodo de tiempo superior a 60 minutos transcurridos desde que apagó su equipo, retire el cenicero y vierta el contenido en un recipiente las cenizas contenidas en su interior. Esta operación puede no ser necesaria realizarla a diario, aunque esta periodicidad dependerá siempre del uso que haga de su equipo.
4. Al enfriarse la estufa debe limpiar el cristal todos los días con un paño o toalla de papel para evitar acumulación de residuos difíciles de eliminar. Esta limpieza podrá ser realizada con productos específicos para la limpieza de vidrio siempre y cuando la estufa se encuentre fría. Esta limpieza vendrá condicionada por la calidad del combustible que utilice (a peor calidad mayor frecuencia de limpieza)
5. Compruebe el cajón cenicero y la placa del quemador para determinar que los agujeros no se encuentren atorados.
6. Si su equipo posee intercambiador de calor con raspador (imagen siguiente) el proceso de limpieza incluirá accionar la palanca del raspador para quitar cualquier posible atasco en el intercambiador de calor.

Procure mantener el conjunto de la imagen superior limpio y sin virutas o restos no quemados. La presencia de estos elementos reducirá de manera considerable el rendimiento de su equipo.

A continuación se enuncian una serie de recomendaciones que pueden incidir en un mejor funcionamiento de su equipo, el cual aumentará el rendimiento del mismo y reducirá el consumo de combustible.

- ✓ Abra la puerta del fogón lentamente para evitar la penetración de ceniza o de olores en la habitación.
- ✓ Limpie según sea necesario hasta que el interior quede sin restos.
- ✓ Utilice un raspador para mover el pellet a un lado de la rejilla, dejando las cenizas en el parte inferior del mismo.
- ✓ Rasque las cenizas y suciedad a lo largo del cajón cenicero.
- ✓ Rasque las pastillas de quema en la parte inferior de la parrilla.
- ✓ Cierre la puerta.
- ✓ Eliminar la acumulación de cenizas en el fondo del cajón diariamente, o tan frecuentemente como sea necesario. Para la limpieza de las cenizas de debajo del quemador hay que extraer la rejilla donde arde el pellet.



ADVERTENCIA: Una vez limpiada la rejilla debe ser empujado hasta el fondo antes de iniciar de nuevo su funcionamiento. El no mantener limpia esta área podría resultar en un peligro para la seguridad.



NOTA: No use una aspiradora para este fin. Las virutas depositadas en el cenicero aún pueden estar calientes, pudiendo causar un incendio en el aparato aspirador.



ADVERTENCIA: No haga funcionar la estufa sin cerrar la puerta. No haga funcionar la estufa con un vidrio roto o agrietado. Reemplace sólo por un cristal cerámico resistente suministrado por el fabricante.

5.9 Mantenimiento Periódico:



PRECAUCIÓN: El mantenimiento periódico sólo debe hacerse mientras la estufa esté apagada y fría.

Vaciar el cenicero cuando aparece completo. La frecuencia de limpieza del cenicero dependerá de la calidad y la cantidad de pellet que se utilice. Compruebe cuidadosamente para asegurarse que el cenicero y que la puerta esté bien cerrada después de cada apertura.

Raspe las cenizas del cenicero. Use una aspiradora (con la estufa completamente fría) para limpiar a fondo estas áreas. El no limpiar la ceniza puede causar que el quemador se tapone con cenizas volátiles y esto podría resultar en un peligro para la seguridad. Limpie los agujeros de la rejilla del quemador por lo menos una vez por semana. Retire la rejilla y utilice un objeto de



metal pequeño para poder limpiar los orificios taponados.

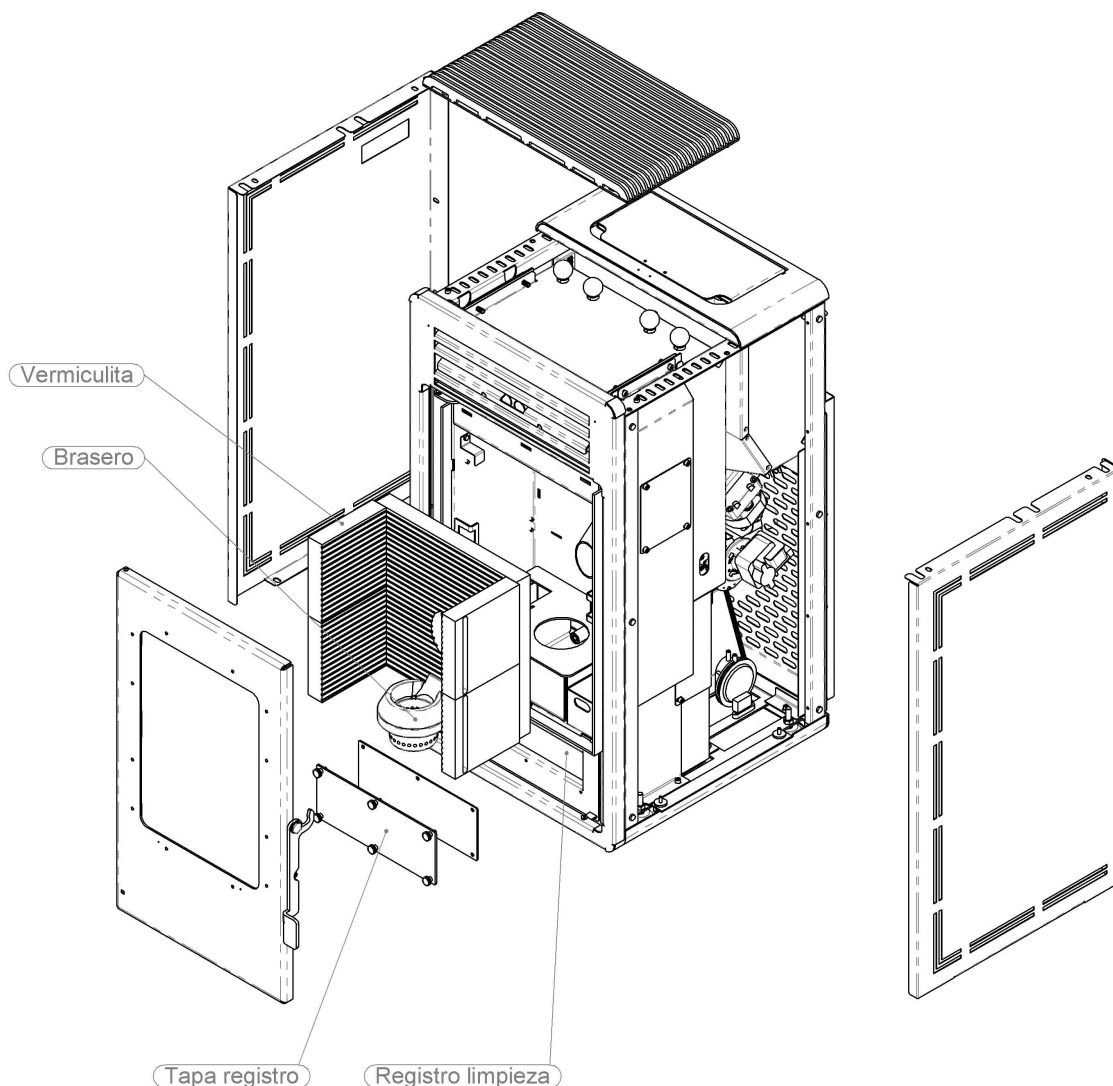

A continuación, agite los rascadores que hay ubicados debajo de la tapa superior la cual sólo ha de levantarla para acceder a ellos. Una vez desprendida la ceniza dentro de los cuatros pasos de humos, vuelva a colocar la tapa en su sitio. Realice esto una vez cada 30 o 40 horas de funcionamiento. La calidad del pellet y la insuficiencia de tiro en la chimenea, generarán más residuos, lo cual hará que este ejercicio sea necesario con mayor frecuencia.

En ultimo lugar, retirela tapa de registro que está ubicada detrás de la puerta, por lo que al abrirla la encontrará en la parte inferior. Encontrará unos botones de rosca que deberá desenroscar para acceder la registro de limpieza mostrado en esta imagen. Introduzca la aspiradora hasta haber retirado todas las cenizas adecuadamente.

 **ADVERTENCIA:** todos estas funciones no es necesario la utilización de ningún tipo de herramienta, más que la propia aspiradora de cenizas apta para chimeneas. Cualquier tipo de aspiradora, no es adecuado para la extracción de cenizas. Consulte a su distribuidor para la adquisición de los aparatos necesarios para el mantenimiento de este equipo.

5.10 Mantenimiento Anual

Mantenimiento anual está diseñado para asegurar un funcionamiento seguro, prolongar la vida de la estufa y ayudar a conservar su atractivo estético así como sus prestaciones.

1. Apagado estacional: Después de la última combustión, enfriar la estufa. Quite todos los pellets de la tolva y la barrena. Limpie a fondo la rejilla donde arde el pellet, el soporte de la rejilla, cenicero y cenizas atrapadas detrás del cenicero. Agitar los rascadores nº 1 en la siguiente ilustración, así como el rascador del intercambiador de calor nº 3.

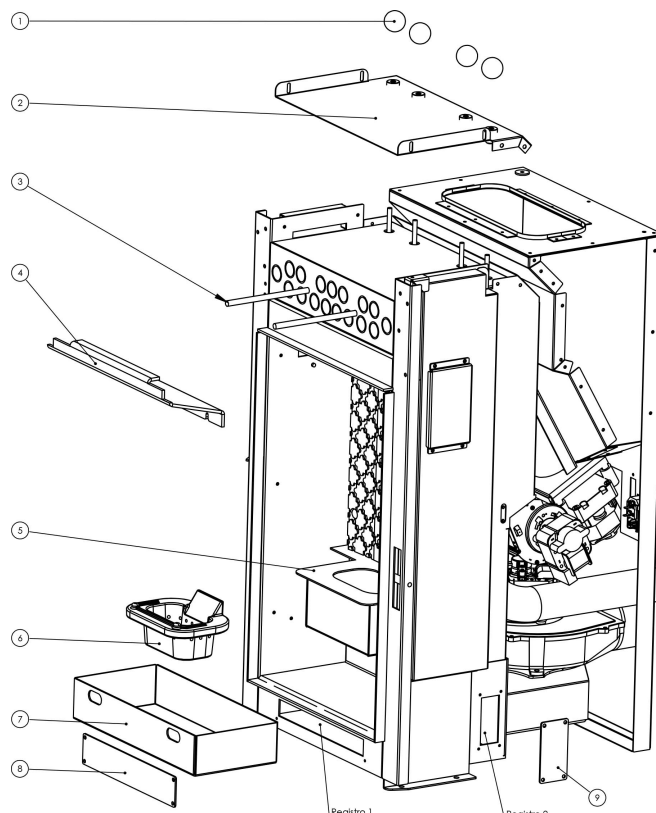

2. **Desconecte la estufa.** Abra los paneles laterales de la estufa, registro 3, 4, y 5 mediante las tapas que están atornilladas. Limpie cuidadosamente el serrín y el polvo de los tubos de aire comburente y aire de combustión.



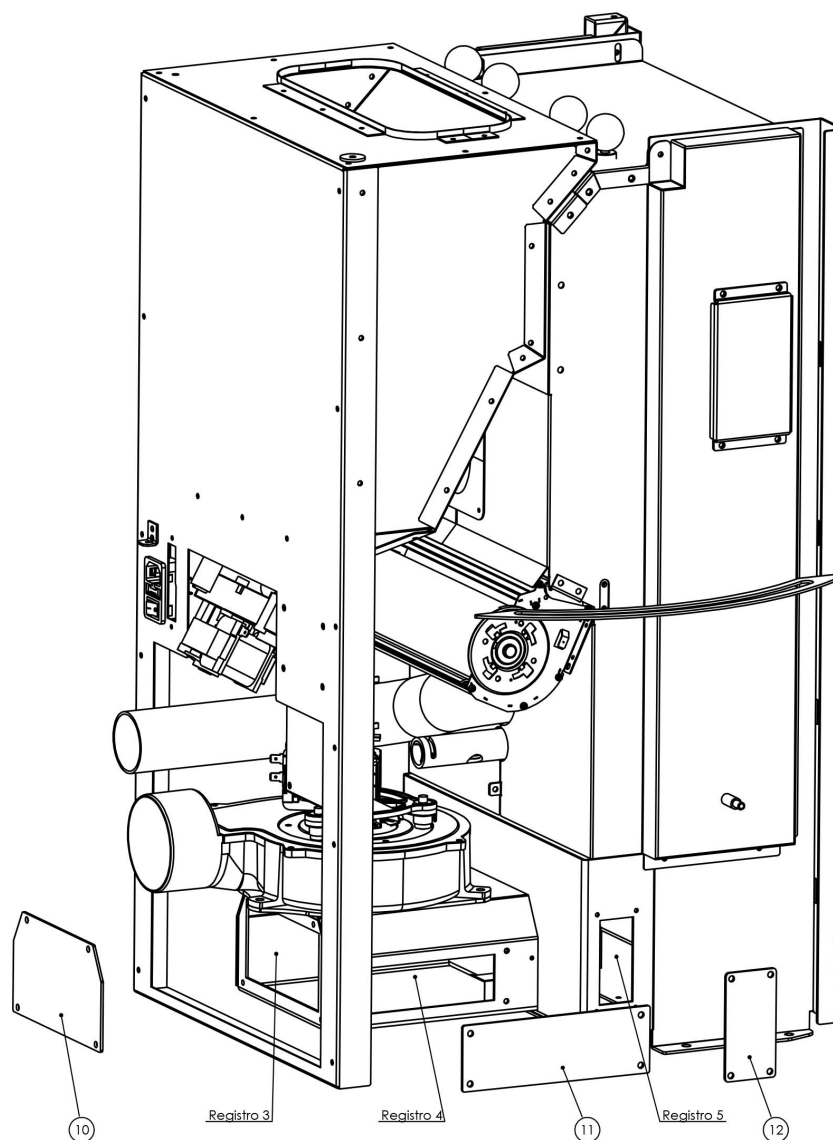

3. Cuidadosamente limpie alrededor de los ventiladores. Si los cables eléctricos se desconectan llame a su distribuidor para su reparación.
 - ✓ El sistema de escape debe ser limpiado completamente al menos una vez al año. Llame a su distribuidor o al servicio técnico más cercano para este servicio.
4. El motor / ventilador de detrás de la caja de combustión y bajo la tolva deben ser aspiradas anualmente.



5. En caso de necesidad puede sacar los rascadores del paso de humos para una limpieza más exhaustiva. Este proceso no tiene una periodicidad estipulada, dependiendo de las horas de funcionamiento y del tipo de combustible que use variará la frecuencia de este tipo de limpieza.

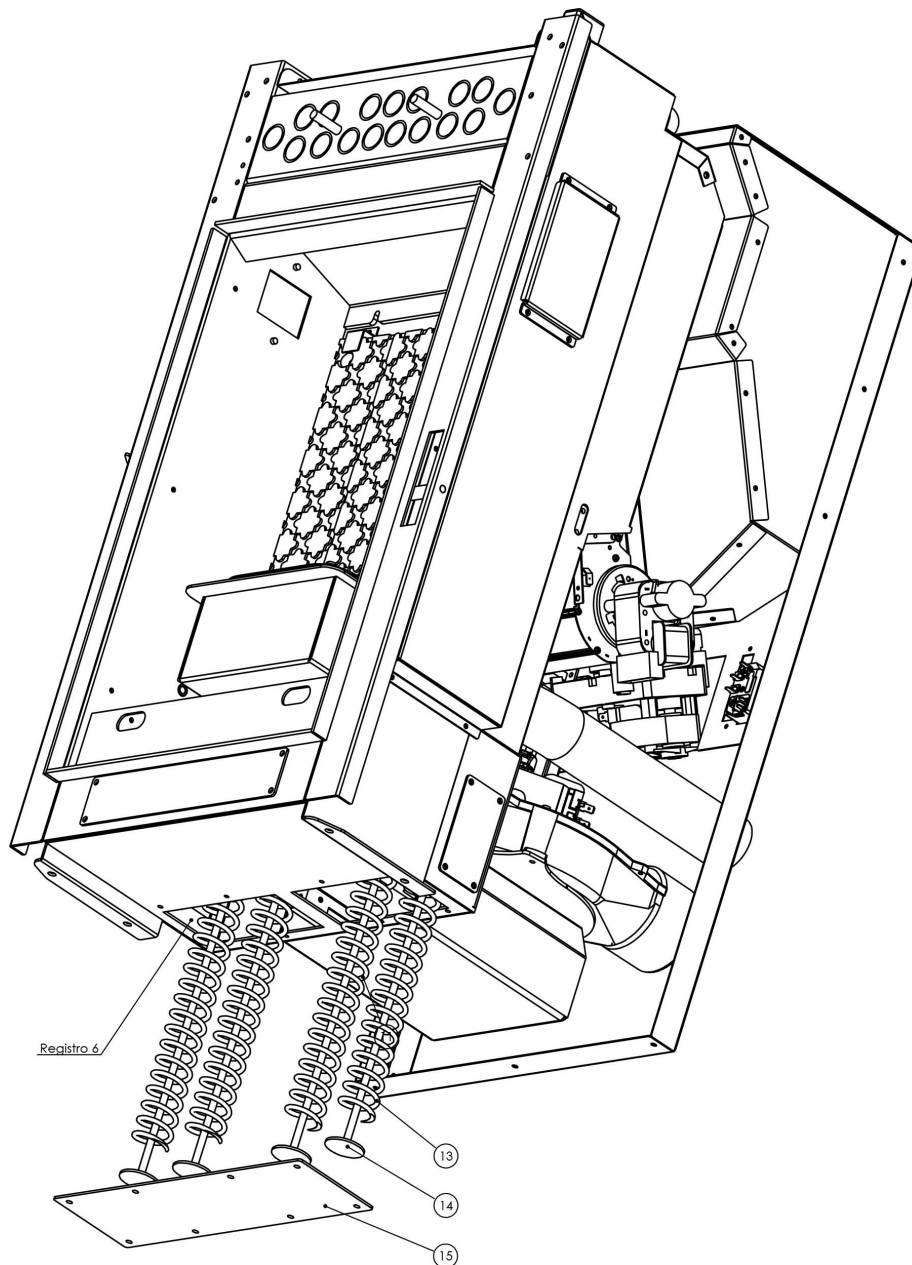

Se recomienda que el mantenimiento anual realizado al final de la temporada invernal sea llevado a cabo por servicio técnico autorizado. Este mantenimiento puede ser realizado en profundidad en nuestra fábrica. En el mismo se incluye la recogida y entrega del equipo así como un plan de mantenimiento exhaustivo. Para consultar las condiciones contacte con nosotros en puestasenmarcha@grupoignica.com

5.11 Bloc de mantenimiento:

Rellene este block para hacer un seguimiento periodo prolongado en el tiempo, lo cual hará ampliar la vida útil de su producto.

1º Año de mantenimiento	Firma y sello SAT
Fecha:	
Horas funcionamiento:	
Observaciones:	
2º Año de mantenimiento	Firma y sello SAT
Fecha:	
Horas funcionamiento:	
Observaciones:	
3º Año de mantenimiento	Firma y sello SAT
Fecha:	
Horas funcionamiento:	
Observaciones:	
4º Año de mantenimiento	Firma y sello SAT
Fecha:	
Horas funcionamiento:	
Observaciones:	
5º Año de mantenimiento	Firma y sello SAT
Fecha:	
Horas funcionamiento:	
Observaciones:	
6º Año de mantenimiento	Firma y sello SAT
Fecha:	
Horas funcionamiento:	
Observaciones:	
7º Año de mantenimiento	Firma y sello SAT
Fecha:	
Horas funcionamiento:	
Observaciones:	



6 INFORMACIÓN GENERAL

6.7 Comparativo de consumos

TIPO DE EQUIPO	SUPERFICIE	COSTE COMBUSTIBLE(€/kwh)	RENDIMIENTO	ENERGIA A PRODUCIR	COSTE SIN IVA	COSTE CON IVA
RADIADORES ELECTRICOS	66	0,17	97%	10567	1.774 €	2.147 €
CALDERA GAS NATURAL	66	0,05	92%	11080	542 €	656 €
CALDERA GAS OIL	66	0,11	90%	11285	1.211 €	1.465 €
CALDERA PROPANO	66	0,07	90%	11285	736 €	891 €
CALDERA PELLETS	66	0,03	87%	11593	393 €	476 €

*Consumo Supuesto para 1.950h de funcionamiento anual

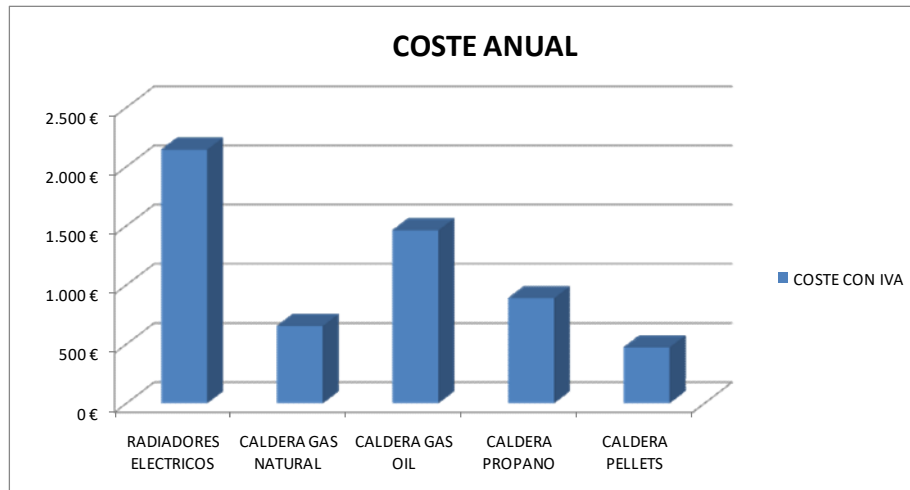

6.8 Secciones

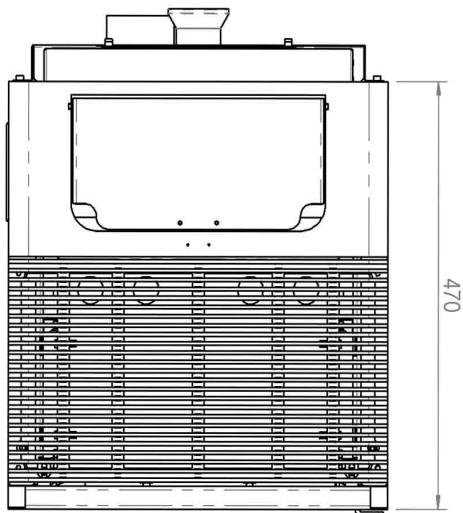
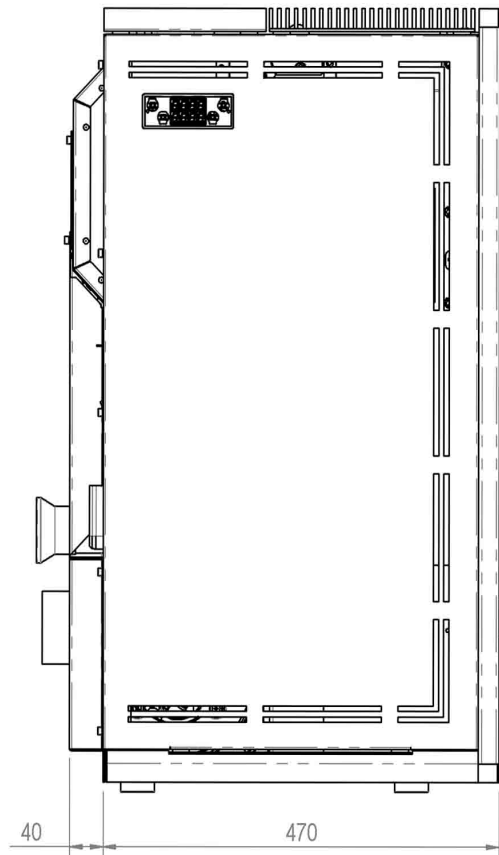
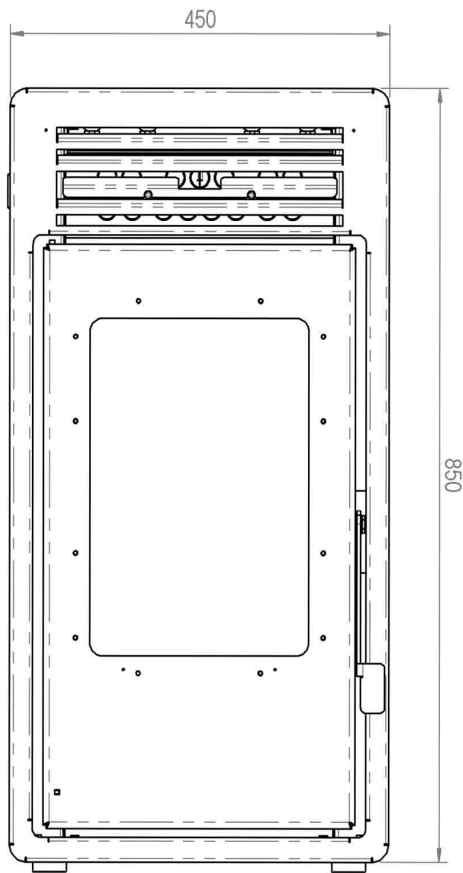

7 GARANTÍA:

7.7 Introducción:

La empresa **GRUPO IGNICA, S.A.** mediante certificado de conformidad, asegura que el aparato cumple con todas la normativa referente a la fabricación y con el preceptivo **marcado CE** que certifica a dicho equipo para ser distribuido en la unión europea.

Por ello, si durante la fabricación de su equipo **FUOCO VIVO** se produjese cualquier defecto, la empresa se compromete a repararlo. La **duración de la garantía es de DOS AÑOS** y afectará única y exclusivamente a defectos de fabricación. En ningún caso se extenderá a defectos provocados por un mal uso de su equipo así como a los producidos por una instalación defectuosa.

Los dos años de garantía **empezarán a contar desde el día de la adquisición reflejado en el ticket o factura de compra** de su equipo **FUOCO VIVO**. Para la validación de la misma será necesario **realizar la instalación y puesta en marcha**, actuaciones para las cuales dispondrá de **30 días** desde la fecha de compra.

7.8 Condiciones de la Garantía:

- **El mantenimiento del equipo es obligatorio:**

Durante el periodo de la garantía, es de **obligado cumplimiento** por parte del usuario, seguir estrictamente el protocolo de mantenimiento, el cual le será indicado en el panel de control cuando sea necesario. Sin un seguimiento adecuado de dicho protocolo, los residuos ocasionados durante la combustión acabarán impidiendo el correcto funcionamiento, para el cual ha sido diseñado el producto.

Todos los productos de Grupo Ignica, S.A., incluyen un contador de horas de servicio, el cual será reflejado en la pantalla o display del equipo, una vez llegue la necesidad de realizar mantenimiento o limpieza periódica. Solamente el Servicio Técnico Autorizado (SAT) por fábrica, podrá realizar los mantenimientos necesarios durante el periodo de la garantía.



AVISO IMPORTANTE: *La falta de mantenimiento puede provocar disfunciones en la combustión del equipo, además de la interrupción del periodo de garantía legal de dos años. La realización de dicho mantenimiento por un técnico no autorizado, no está contemplada en la garantía del producto.*

7.2.1 Casuísticas necesarias para la validación de la garantía:

1. Se cumpla la normativa relativa a la instalación expuesta en el **real decreto ley 238/2013 (RITE)**.
2. Las condiciones de instalación y puesta en marcha deben ser las indicadas en el presente manual y deben ser realizadas por **Servicio Técnico Autorizado** por **GRUPO IGNICA, S.A.** o bien por instalador autorizado por los organismos competentes de su comunidad autónoma.
3. El **certificado de garantía** adjunto al presente manual haya sido **cumplimentado** tanto por el cliente como por el servicio técnico autorizado por el fabricante.
4. Siempre que el documento de garantía cumplimentado y la factura de compra del equipo hayan sido conservados y presentados al servicio técnico autorizado en caso de intervención, bien sea por avería o por mantenimiento.
5. Se realice el mantenimiento del equipo según lo detallado en el capítulo 5 del presente manual.



7.2.2 Casuísticas que provocarán la invalidación de la garantía:

- En caso de que la instalación sea defectuosa y/o insuficiente, en el panel de control de su equipo podrán aparecer una serie de códigos de error, los cuales están directamente relacionados con el “tiro” de su chimenea. Los códigos son los siguientes:
 - a. Equipos con electrónica con pantalla 5 o 3 botones:
 - i. A01: Fallo de encendido: El brasero de su equipo no prenderá el pellet, pudiendo provocar que se desborde.
 - ii. A02: Apagado de llama. Durante la combustión, el exceso de tiro destruirá la brasa apagando la llama y haciendo que pueda no prender el nuevo pellet que cae en el brasero por falta de brasa.
 - iii. A05: Fallo de presión de humos. Tiro insuficiente en los conductos de humos.
 - iv. A07: Fallo de puerta abierta. Tiro insuficiente en los conductos de humos.
 - v. A08: Fallo de extractor de humos. Sobre esfuerzo realizado por el extractor durante la combustión para extraer el humo en los conductos con exceso de presión o falta de “tiro”.
 - b. Equipos con electrónica de panel táctil o radio-frecuencia:
 - i. Er02: Presostato de seguridad AT2: Tiro insuficiente en los conductos de humos.
 - ii. Er03: Apagado por descenso de temperatura de humos. Durante la combustión, el exceso de tiro destruirá el brasa apagando la llama y haciendo que pueda no prender el nuevo pellet que cae en el brasero por falta de brasa.
 - iii. Er12: Encendido no conseguido. El brasero de su equipo no prenderá el pellet, pudiendo provocar que se desborde.
 - iv. Er17: Regulación flujo de aire no conseguida. Tiro insuficiente en los conductos de humos.
- El usuario deberá revisar el estado de su equipo a la entrega dentro de las 24 horas posteriores para avisar si existiese algún tipo de incidencia en el transporte que pueda invalidar en un futuro la garantía.
- En caso de que no se realice la puesta en marcha durante las primeras 50 horas de servicio de la estufa.
- Averías generadas por un mal funcionamiento de las instalaciones eléctricas o hidráulicas propias del inmueble en el que se ubique el equipo.
- Averías generadas por obstrucción de los conductos de admisión y extracción de gases provocada por agentes externos.
- Cualquier causa ajena a la fabricación del equipo tales como fenómenos meteorológicos, combustibles de baja calidad, modificaciones no autorizadas por el fabricante, el uso componentes no originales o la manipulación del equipo por personal que no se encuentre autorizado por *Grupo Ignica S.A* o bien que carezca de la autorización otorgada por los organismos competentes de la comunidad autónoma de su lugar de residencia.
- Uso negligente del equipo.
- Daños causados por el transporte incorrecto del equipo. Se recomienda revisar minuciosamente el equipo tras su adquisición e informar inmediatamente de cualquier anomalía. No serán atendidas las reclamaciones por daños, trascurridas 24 horas desde su adquisición.
- **¡Atención! Solo para calderas y termo-estufas.** Para aquellas instalaciones hidráulicas que carezcan de elementos de seguridad que eviten la condensación. El agua del circuito puede generar una condensación altamente corrosiva para los cuerpos de caldera. Se recomienda la instalación de elementos de seguridad tipo **Válvula**



Termostática o anti-condensación, la cual esta tarada a una temperatura determinada que impedirá la entrada de agua fría a la caldera.

7.9 Elementos Excluidos en la Garantía:

Quedan exentos de garantía elementos considerados consumibles (elementos cuyo desgaste viene derivado del uso del equipo) tales como el brasero, las piedras refractarias (vermiculita), rotura del cristal (el cristal utilizado está garantizado para soportar un choque térmico de 750 grados centígrados, por lo que la rotura del mismo, es provocada por un mal uso) o componentes eléctricos dañados por alteraciones en la red eléctrica, opción que no está contemplada dentro de esta garantía. **La garantía abarca única y exclusivamente al aparato fabricado por la empresa. La garantía no cubrirá en ningún caso, la desinstalación y posterior instalación del mismo en otro lugar**, así como el valor de los objetos y/o enseres del lugar de ubicación.

- Ladrillo Refractario (Vermiculita).
- Cristal
- Rejilla del cuenco
- Maneta de seguridad
- Cordones cerámicos
- Componentes eléctricos (display y placa de control)

Otros elementos excluidos en la garantía son:

- Las piezas del circuito hidráulico ajenas al producto (sólo para los productos de agua).
- En caso de rotura del intercambiador de calor, este quedara excluido de la garantía si no se instala un circuito anti-condensación (sólo para los productos de agua).
- Las operaciones de llenado y purgado del circuito hidráulico de la instalación (sólo para los productos de agua).
- Los trabajos de mantenimiento y deshollinado tanto del producto como de la chimenea e instalación.
- Se excluyen de la garantía las posteriores intervenciones para la calibración o regulación del producto en relación con el tipo de combustible o con el tipo de instalación si esta llegara a ser modificada posterior a la primera puesta en marcha.
- No se reconocerán como válidas las solicitudes de indemnización por paro forzoso del producto debido a avería.
- Esta garantía tiene valor sólo para el comprador y no se puede transferir.

7.10 Validación de la Garantía:

Esta garantía será efectiva siempre y cuando se hayan cumplido las normas de instalación y uso indicados en este manual de instrucciones, así como por la normativa vigente a tales efectos. Para la validación de la garantía, la puesta en marcha del equipo tendrá que ser realizada por cualquiera de los servicios técnicos autorizados con los que contamos.

La garantía será considerada válida cuando:

1. El **CERTIFICADO DE GARANTÍA** que se facilita en el apartado 7.8 de este capítulo, se haya rellenado correctamente y haya sido sellada por el vendedor o instalador autorizado por el fabricante.
2. Rellenado el apartado 7.7 de este manual, sobre **“CONFORMIDAD E INFORMACION ADICIONAL”**.

Una vez rellenada y cumplimentada se enviará a la mayor brevedad posiblea:

GRUPO IGNICA, S.A.
PI LOS ALAMOS 2ª PERPENDICULAR, PARCELA 17
18230 (Atarfe)
GRANADA



O bien a: puestasenmarcha@grupoignica.com

Las posibles reclamaciones serán atendidas, siempre y cuando se adjunte certificado de garantía, con el número de referencia del modelo.

En ningún caso, el fabricante se hará cargo de los defectos provocados por un mal uso o mala instalación del aparato, conducto de humos inadecuado, conexión eléctrica defectuosa, combustible no apropiado así como de las averías que provengan de la manipulación de personal no autorizado por Grupo Ignica, S.A.

El fabricante bajo ningún concepto será responsable de una instalación defectuosa así como de posibles problemas surgidos a raíz de un mantenimiento deficiente o el uso de combustibles pobres entre otros casos.



Lea atentamente, el manual de instrucciones antes de la instalación y/o encendido. En caso de duda póngase en contacto con su distribuidor para asesoramiento técnico.

7.4.1 Conformidad e información adicional:

El cliente da su consentimiento sobre la adecuada información recibida por parte del SAT relativa al uso y mantenimiento del producto.

Firma del cliente

Explicación técnica acerca del **modo de uso del producto** con respecto a encendido/apagado y manual/automático.

Ajuste de parámetros de combustión adaptados a la instalación en casa del cliente

Información sobre **mantenimiento** periódico (diario y semanal) y estacional (1200 h de uso dependiendo del equipo/pellet)

Obligación de comunicación respecto a **modificaciones del tipo de combustible o de la instalación** del producto.

Información sobre la **garantía y sus exclusiones**

Cualquier incumplimiento o uso fuera de las indicaciones mencionadas con anterioridad implica la pérdida o lesión sobre la garantía del producto.

Conforme SAT	Conforme cliente
Fecha y firma 	Fecha y firma

7.4.2 Tarjeta de garantía:



MODELO: _____	NÚMERO DE SERIE: _____
FECHA Y LUGAR DE COMPRA: (fecha, firma, y sello)	TECNICO PUESTA EN MARCHA: (fecha, firma y sello)

COMPRADOR:
 Nombre: _____ Tlf: _____
 Dirección: _____
 C.P. _____ Población: _____ Provincia: _____
 e-mail: _____



GRUPO IGNICA, S.A.
 P.I. LOS ALAMOS
 2º PERPENDICULAR; PARCELA 17
 C.P. 18230
 ATARFE
 GRANADA
 TLF: 958 79 74 70
 FAX: 958 797 296
 Email: puestasenmarcha@grupoignica.com
www.fuoco-vivo.com

EJEMPLAR PARA EL CLIENTE

Recorte la **tarjeta de garantía inferior** y entréguela al técnico de puesta en marcha junto con el **ticket de compra** para que tome una imagen del este último. Recuerde: **NINGUNA GARANTÍA SERÁ VALIDADA SIN EL TICKET DE COMPRA**

 corte por aquí
 Corte por aquí

MODELO: _____	NÚMERO DE SERIE: _____
FECHA Y LUGAR DE COMPRA: (fecha, firma, y sello)	TECNICO PUESTA EN MARCHA: (fecha, firma y sello)

COMPRADOR:
 Nombre: _____ Tlf: _____
 Dirección: _____
 C.P. _____ Población: _____ Provincia: _____
 e-mail: _____



GRUPO IGNICA, S.A.
 P.I. LOS ALAMOS
 2º PERPENDICULAR; PARCELA 17
 C.P. 18230
 ATARFE
 GRANADA
 TLF: 958 79 74 70
 FAX: 958 797 296
 Email: puestasenmarcha@grupoignica.com
www.fuoco-vivo.com

EJEMPLAR PARA EL SERVICIO TÉCNICO AUTORIZADO

7.11 Exclusión de responsabilidad.

El fabricante no efectuará indemnización alguna por daños directos o indirectos causados por el producto o derivados de este, debido a un mal uso, mal combustible o insuficiente instalación y/o mantenimiento del equipo.

7.12 Servicios adicionales de mantenimiento para productos Grupo Ignica, S.A.:

7.4.3 Instalación de la estufa y/o caldera.

- ✓ Condiciones Básicas:

Servicio de información e **instrucciones básicas para realizar la instalación** de una estufa de biomasa. Ofrecido por SATs oficiales de Grupo Ignica S.A. y los propios jefes equipo de zona SAT. Con el objetivo de que la **instalación cumpla con la normativa vigente** y se pueda **validar la garantía** sin ningún problema.

7.4.4 Puesta en marcha.

- ✓ Condiciones Básicas:

La puesta en marcha consiste en la verificación por parte del Técnico autorizado por fábrica, sobre la adecuada instalación del producto, así como en ajustar los parámetros de combustión a la chimenea, para lograr un óptimo funcionamiento, haciendo posible que el producto pueda ofrecer el servicio para el cual ha sido diseñado.



AVISO IMPORTANTE: *La validación del parte de "puesta en marcha" en ningún caso se hará durante la visita del Técnico al domicilio del cliente, sino desde el departamento de post-venta en fábrica, quien se pondrá en contacto con el cliente, notificándole dicha validación.*

- ✓ Operativa:

Para las solicitudes de **puesta en marcha** posterior a la venta del producto, se ha de contactar o bien con la **central de puesta en marcha de Grupo Ignica S.A** o directamente al contacto de la empresa de la **Red SAT** correspondiente a la provincia donde se resida. Se deberá disponer en todo momento del ticket de compra junto con la documentación propia de la estufa (tarjeta de garantía).

- ✓ Exclusión responsabilidad garantía:

Para las puestas en marcha de aquellos productos que no cumplan los requisitos de instalación y uso, no serán consideradas válidas y por consiguiente el técnico no sellará de manera oficial la garantía hasta no haber resuelto las deficiencias encontradas. Grupo Ignica S.A se exime de responsabilidad de los gastos que se puedan ocasionar en estos casos.

- ✓ Precios:

Los costes del servicio de **puesta en marcha** de los productos de Grupo Ignica S.A son **gratuitos** e incluyen una disposición (desplazamiento) del servicio de hasta 20 Km de radio (40 Km ida+vuelta). El desplazamiento adicional a los primeros 20 Km de radio tendrá un coste que será abonado por el cliente al técnico de puesta en marcha.



7.4.5 Asistencias durante la garantía.

✓ Condiciones Básicas:

Dicho servicio prevé la subsanación de las faltas de conformidad de los productos si presentasen daños o averías con su origen en la fabricación de los mismos durante los **24 meses** posteriores a la fecha de compra. Para las solicitudes de **reparaciones en garantía**, de manera exclusiva, deberán contactar con la **central de atención al cliente de Grupo Ignica S.A.** Se deberá disponer en todo momento del ticket de compra junto a la documentación propia de la estufa (tarjeta de garantía).

✓ Exclusión sobre la responsabilidad en garantía:

La garantía del producto es validada en la primera puesta en marcha del producto realizada por el SAT autorizado. Para aquellos productos que no hayan cumplido este requisito, Grupo Ignica S.A se exime de responsabilidad de los daños o averías que puede haber causado una instalación deficiente, uso negligente u otras circunstancias ajenas a la fabricación del producto. No obstante la solicitud será objeto de aprobación por los técnicos de fábrica que atenderán el caso, generando los costes necesarios que deberán ser abonados por el cliente.

✓ Precios y Tarifas:

Todas las reparaciones **en garantía** son **gratuitas** durante la validez de **garantía legal** del producto de **24 meses** e incluyen los gastos de mano de obra y suministro de recambios. Los gastos de desplazamiento están incluidos en los primeros 6 meses desde la fecha de compra (a partir del 6º mes, las faltas de conformidad deberán ser demostradas por el consumidor mediante peritación propia según indique la normativa vigente al respecto).

7.4.6 Asistencias fuera del periodo de garantía.

✓ Condiciones Básicas

Dicho servicio prevé la subsanación de las faltas de conformidad de los productos si presentasen daños o averías posteriores a los 24 meses de compra del producto. Para las solicitudes de **reparaciones sin garantía** se ha de contactar o bien con la **central de atención al cliente de Grupo Ignica S.A** o directamente al contacto de la empresa de la **Red SAT** que realizó la primera puesta en marcha del producto. Se deberá disponer en todo momento del ticket de compra junto a la documentación propia de la estufa (tarjeta de garantía).

✓ Exclusión responsabilidad

Si el producto presentase daños irreparables, Grupo Ignica S.A se reserva el derecho a desestimar la responsabilidad ante la resolución de la avería.

✓ Precios y tarifas.

Todas las reparaciones fuera de garantía tendrán un coste en concepto de mano de obra, desplazamiento y recambios, cuyos importes serán abonados por el cliente al **técnico SAT** que atiende la solicitud o a **Grupo Ignica S.A** siendo esta quien atienda dicha solicitud.

7.4.7 Mantenimiento periódico.

✓ Condiciones Básicas:



Dentro del periodo de la garantía este mantenimiento es de obligatorio cumplimiento. En el panel de control o display, aparecerá una señal acústica o sonora la cual le indicará que las horas de funcionamiento han llegado a su límite, siendo necesario, una limpieza o mantenimiento del equipo. Dicho servicio prevé la inspección y limpieza de todos los restos de residuos depositados en el interior de los equipos y en los conductos de chimeneas, generados tras la combustión.



AVISO IMPORTANTE: Durante el período de la garantía, la validación del parte de "mantenimiento periódico" en ningún caso se hará durante la visita del Técnico al domicilio del cliente, sino desde el departamento de post-venta en fábrica, quien se pondrá en contacto con el cliente, notificándole dicha validación.

- ✓ Operativa:

Para las solicitudes de **mantenimiento periódico obligatorio** deberán ponerse en contacto con la **central de atención al cliente de Grupo Ignica S.A.**, o en su defecto su distribuidor o técnico autorizado por fábrica.

- ✓ Exclusión responsabilidad garantía:

Es de obligatorio cumplimiento la realización del mantenimiento periódico una vez se alcancen las horas de funcionamiento tal y como se detalla en el apartado anterior o bien pasado 1 año desde la fecha de compra (se atenderá a lo que suceda antes de dichas situaciones). Una falta de mantenimiento puede provocar un bajo rendimiento del producto y malfuncionamiento de componentes del mismo llegando incluso a sufrir averías.

- ✓ Precios y tarifas:

Todos los **mantenimientos** tendrán un coste en concepto de mano de obra, desplazamiento y recambios (piezas de desgaste), cuyos importes serán abonados por el cliente al **técnico SAT** que atiende la solicitud o a **Grupo Ignica S.A** siendo esta quien atienda dicha solicitud.

7.4.8 Ampliación de garantía:

- ✓ Se podrá contratar un servicio de ampliación de garantía para poder disfrutar durante más años con total garantía de los productos de Grupo Ignica. Garantizamos el buen funcionamiento de nuestros productos durante:
 - Servicio +1 año: aumentamos la garantía un año posterior a la finalización del periodo legal de dos años del producto.
 - Servicio +2 años: mayor cobertura y tranquilidad.
 - Servicio plus 3 años: cobertura máxima durante cinco años posteriores a la instalación y/o puesta en marcha del producto.
- ✓ Precios a consultar (**central atención al cliente Grupo Ignica S.A**).

7.4.9 Tele-asistencia Remota:

- ✓ Se podrá contratar un servicio de asistencia ilimitada con cualquiera de nuestros SAT en fábrica quien se encargarán de supervisar remotamente los equipos desde la propia fábrica, de manera ilimitada, sin desplazarse a su domicilio.
- ✓ Duración 12 meses, cuota anual. Precios a consultar (**central atención al cliente Grupo Ignica S.A**).



7.4.10 Otras consultas:

- ✓ Condiciones Básicas: sobre instalación o uso del producto deberán contactar con la central de atención al cliente de Grupo Ignica S.A.
- ✓ Consulta de horas de servicio:
Cómo consultar las horas de servicio de las estufas de las marcas de Grupo Ignica S.A.



1. Presione el botón 3.
2. Vuelva a presionar el botón 3 para entrar en el MENÚ.
3. Pulse el botón 4 hasta que llegue al menú INFO.
4. Pulse el botón 3 para entrar en el menú INFO.
5. Pulse el botón 4 hasta que aparezca en la pantalla **horas de servicio**.



1. Mantenga pulsado el botón 3 hasta que vea **THU**.
2. Presione el botón 2 hasta que vea **Ser**.
3. Presione el botón 1 de ENCENDIDO y aparecerán las horas de servicio.

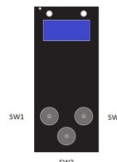

1. Pulse el botón **SW2**.
2. Aparecerá en la pantalla **THU**.
2. Presione el botón **SW3** hasta que vea **Ser**.
3. Espere a que aparezcan las **horas de servicio**.

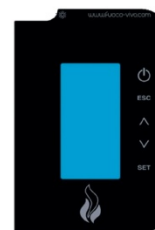

1. Pulse el botón superior izquierdo para encender el control remoto.
2. Pulse SET y a continuación ABAJO hasta llegar a MONITOR
3. Pulse SET y a continuación ABAJO hasta que vea las **Horas de Trabajo**





Polígono Industrial LOS ÁLAMOS
2ª Perpendicular, parcela 17
18230 Atarfe (Granada) ESPAÑA
Teléfono: +34 902 090 770

Fax: +34 958 79 72 96

puestasenmarcha@grupoignica.com

www.fuoco-vivo.com

